

Загальний вигляд

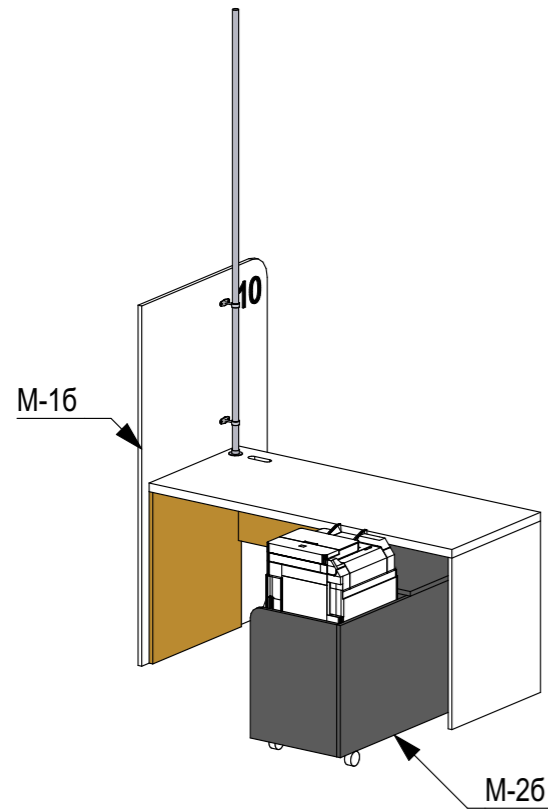

Аксонетрія

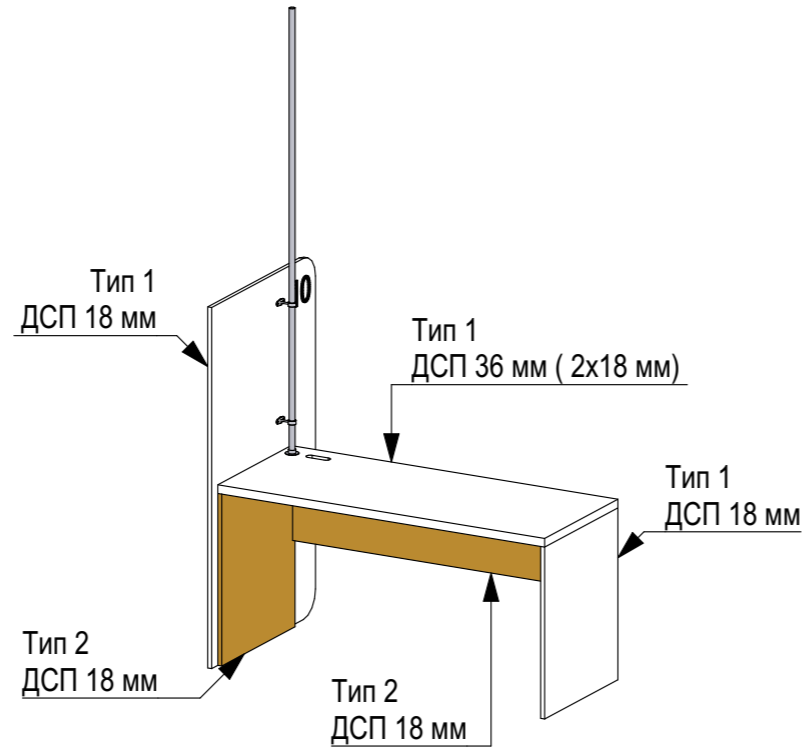

* Артикул матеріалів може бути змінений при погодженні з замовником.
 **При зміні товщини матеріалу на 16 мм ДСП плити зберегти критично важливі габаритні розміри (в кресленні помічені - **)

Вигляд згори

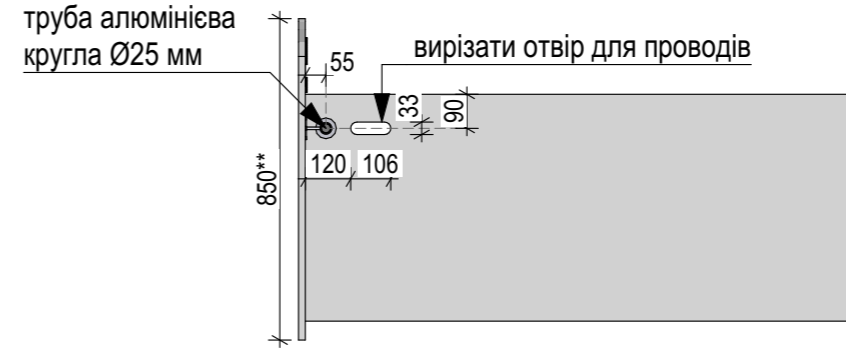

Вигляд спереду

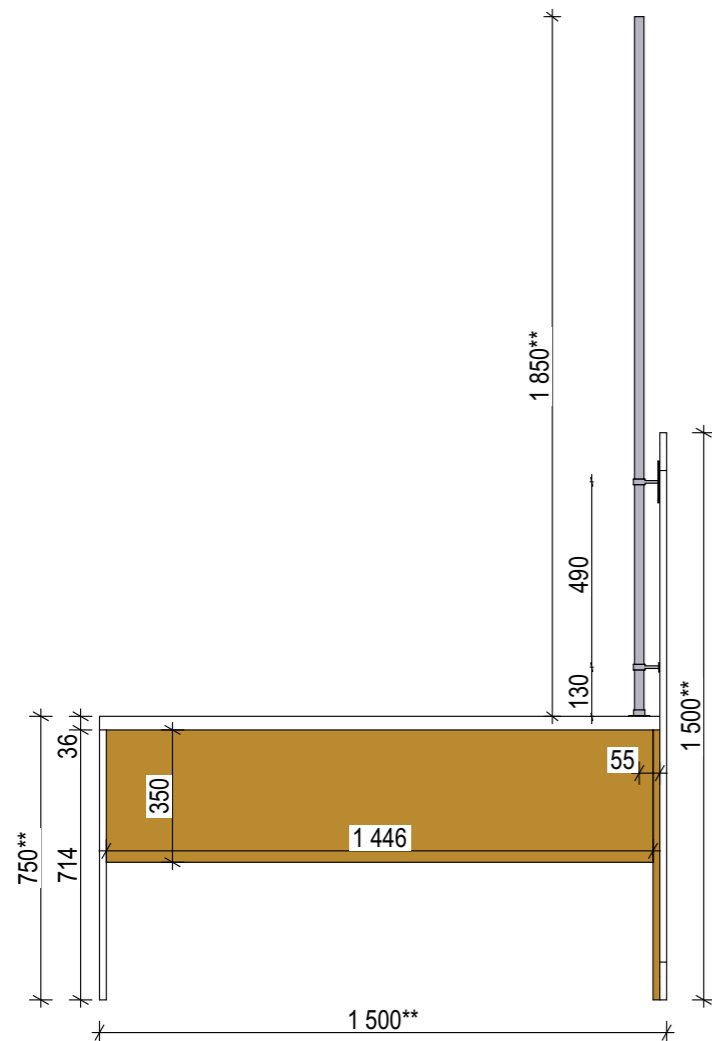

Вигляд ззаду

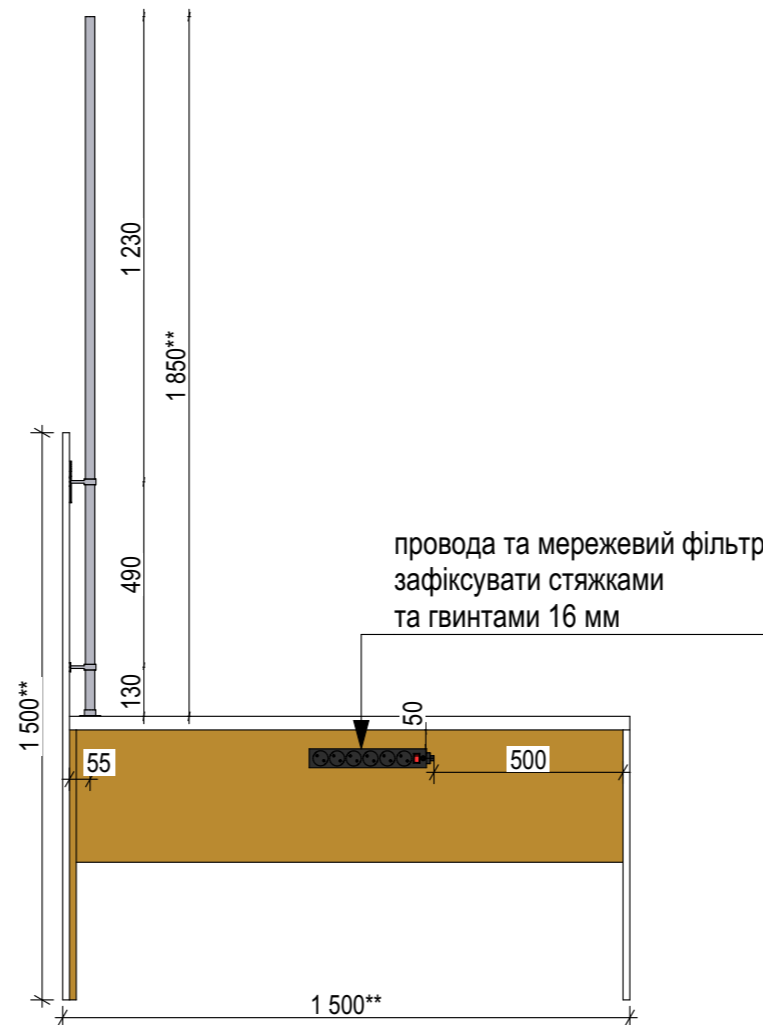

Вигляд збоку

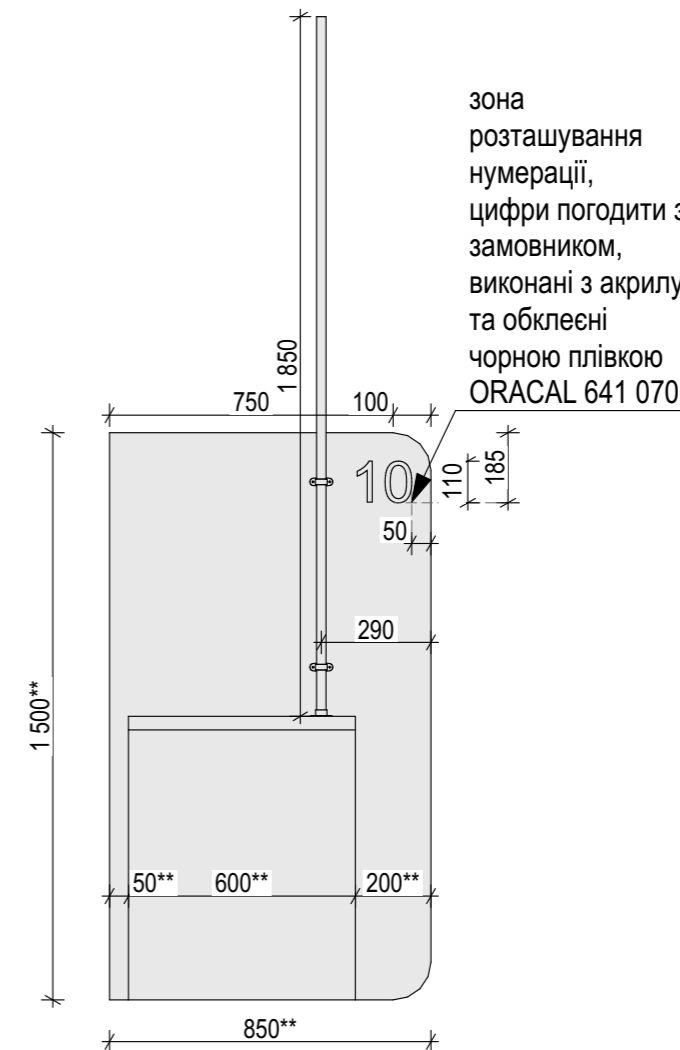

Загальні вказівки:

1. Даний проект - технічне завдання для розробки детального конструктиву підрядником. Усю відповідальність перед замовником за міцність, конструктивні, технологічні і проектні розрахунки несе виробник даного виробу.
Дана документація не є робочим проектом та носить рекомендаційний характер.
2. Рекомендовано здійснювати контрольні обміри за місцем, так як фактичні розміри можуть відрізнятися від проектних.
3. Проекувальник не несе відповідальності за достовірність інформації, наданої виробниками і постачальниками, за термін постачання, якість виконаних робіт, терміни монтажу субпідрядними організаціями;
4. Відповідальність за достовірність і компетентність замовлення несе організація, що укладає договір на постачання матеріалів і обладнання;
5. Усі лінійні та висотні розміри вказані в міліметрах.
6. За відмітку +0,000 прийнятий рівень чистої підлоги першого поверху.

Примітки:

	Корпус заглушки для дротів Small овал W=32 L=105 H=15 Siso
	Фланець на трубу d-25мм. хром
	Тримач труби d25 наскрізний 206
	Тип 1 Варіант 1 ДСП Egger W 908 SM Білий базовий 18 мм
	Тип 1 Варіант 2 ДСП Swisspan 0440 Біла Аляска 16 мм
	Тип 2 Варіант 1 ДСП Egger U 114 ST9 Жовтий діамант 18 мм
	Тип 2 Варіант 2 ДСП Swisspan 0530 BS Енергійний Жовтий 16 мм

Назва проекту

ЦНАП Полтавської міської територіальної громади "Центр ДІЯ"

Адреса

вул. Соборності, 45а, у м. Полтава

Назва альбому

Аркуш

7/22 Формат A3

Назва аркушу

Технічне завдання на виготовлення меблів. М-16

Номер проекту

06.23 Дата 24.11.2023

Дата

Логотип AXIOMA

* Артикул матеріалів може бути змінений при погодженні з замовником.

**При зміні товщини матеріалу на 16 мм ДСП плиту зберегти критично важливі габаритні розміри (в кресленні помічені - **)

Вигляд спереду

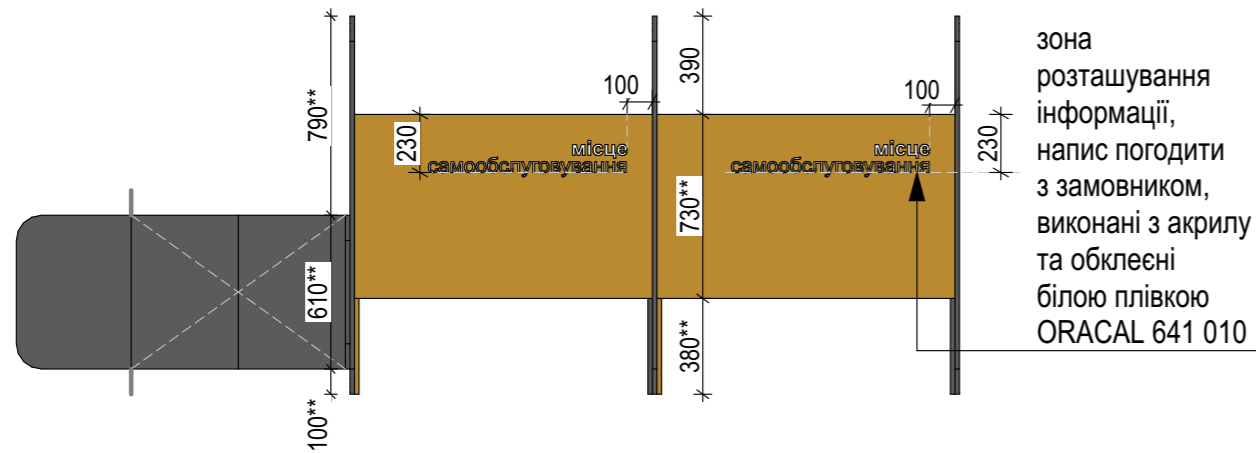

Вигляд ззаду

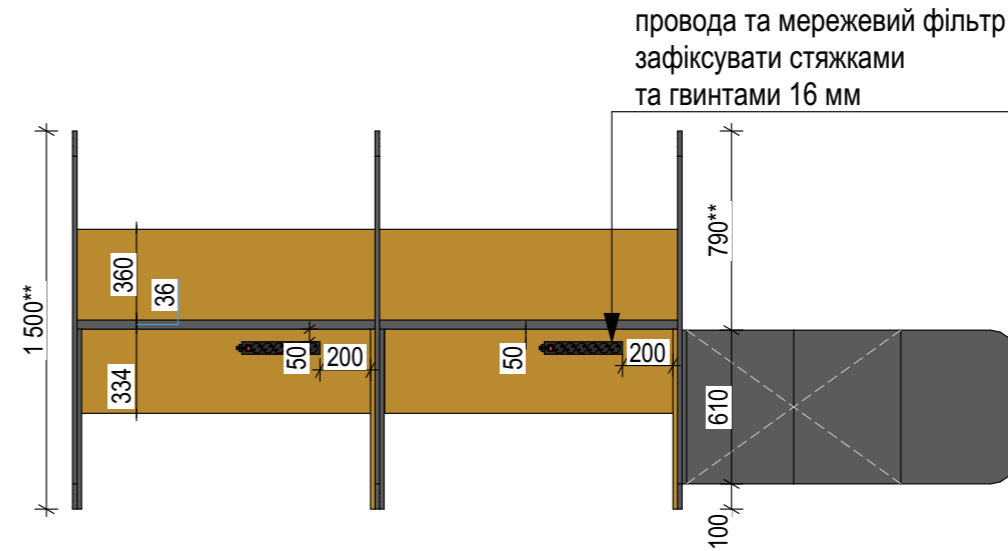

Вигляд згори



Аксонетрія

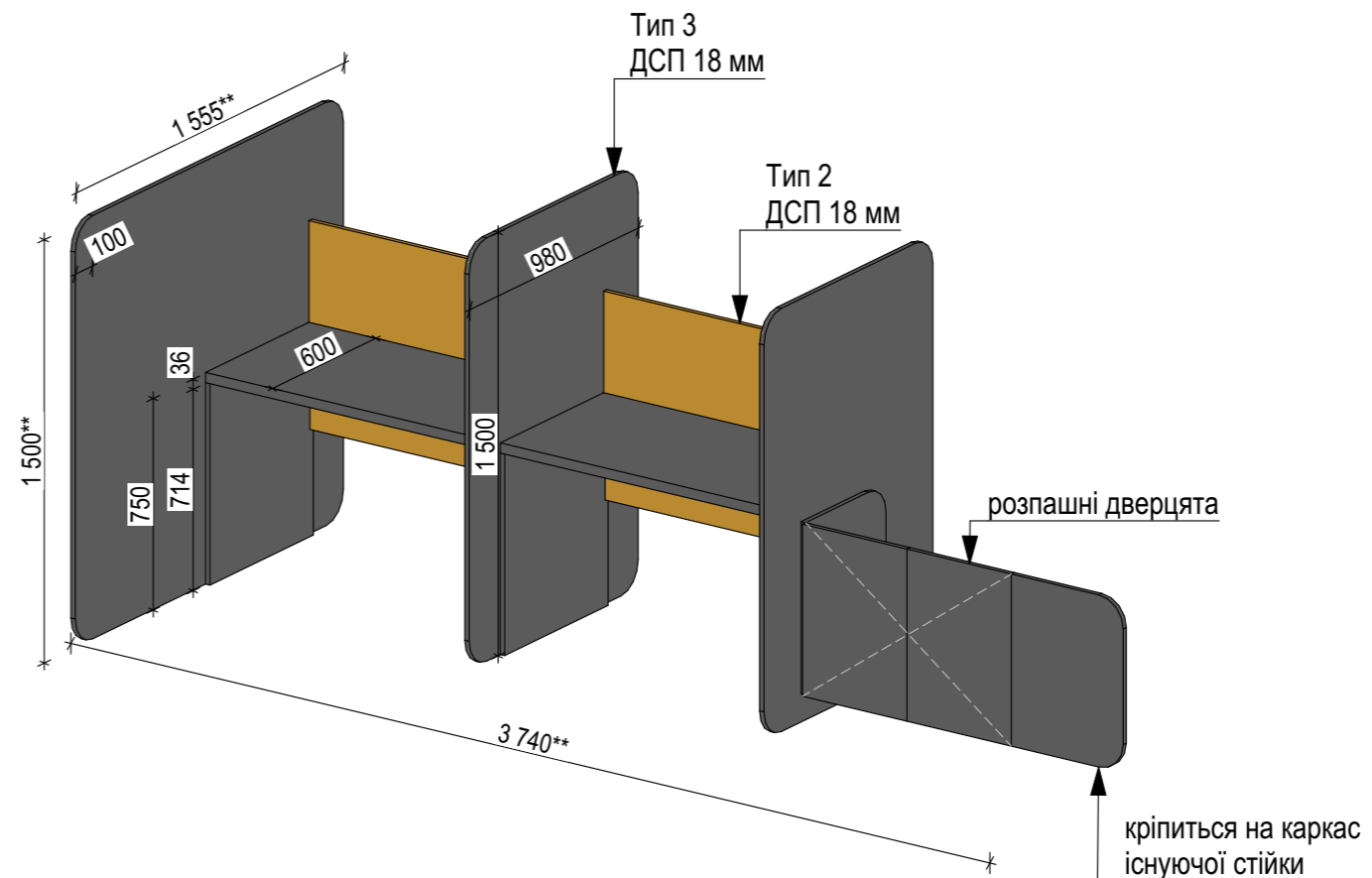

Вигляд збоку

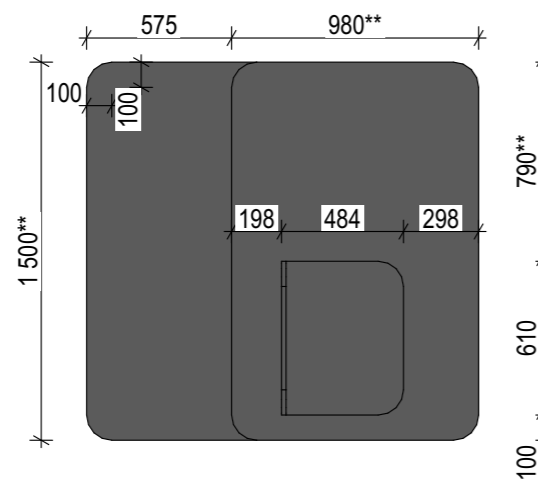

Загальні вказівки:

1. Даний проект - технічне завдання для розробки детального конструктиву підрядником. Усю відповідальність перед замовником за міцність, конструктивні, технологічні і проектні розрахунки несе виробник даного виробу.
Дана документація не є робочим проектом та носить рекомендаційний характер.
2. Рекомендовано здійснювати контрольні обміри за місцем, так як фактичні розміри можуть відрізнятися від проектних.
3. Проекувальник не несе відповідальності за достовірність інформації, наданої виробниками і постачальниками, за термін постачання, якість виконаних робіт, терміни монтажу субпідрядними організаціями;
4. Відповідальність за достовірність і компетентність замовлення несе організація, що укладає договір на постачання матеріалів і обладнання;
5. Усі лінійні та висотні розміри вказані в міліметрах.
6. За відмітку +0,000 прийнятий рівень чистої підлоги першого поверху.

Примітки:

	IKEA UPPSPEL, 405.077.85, Підставка для ПК на колесах, темно-сірий	2 шт
	Корпус заглушки для дротів Small овал W=32 L=105 H=15 Siso	2 шт
	Тип 2 Варіант 1 ДСП Egger U 114 ST9 Жовтий діамант 18 мм	
	Тип 2 Варіант 2 ДСП Swisspan 0530 BS Енергійний Жовтий 16 мм	
	Тип 3 Варіант 1 ДСП Egger U 963 ST9 Діамант сірий 18 мм	
	Тип 3 Варіант 2 ДСП Swisspan 0477 Антрацит PE 16 мм	

Назва проекту
ЦНАП Полтавської міської територіальної громади "Центр ДІЯ"

Адреса
вул. Соборності, 45а, у м. Полтава

Назва альбому

Аркуш 8/22 Формат А3

Назва аркушу

Технічне завдання на виготовлення меблів. М-1в

Номер проекту 06.23 Дата 24.11.2023

* Артикул матеріалів може бути змінений при погодженні з замовником.

**При зміні товщини матеріалу на 16 мм ДСП плити зберегти критично важливі габаритні розміри (в кресленні помічені - **)

Вигляд спереду

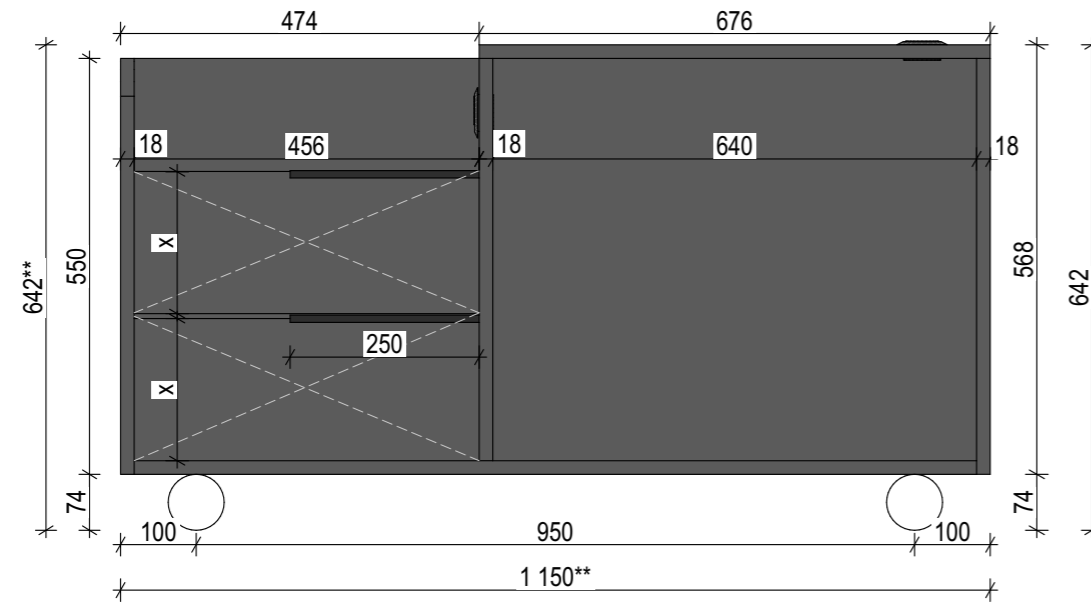

Вигляд збоку

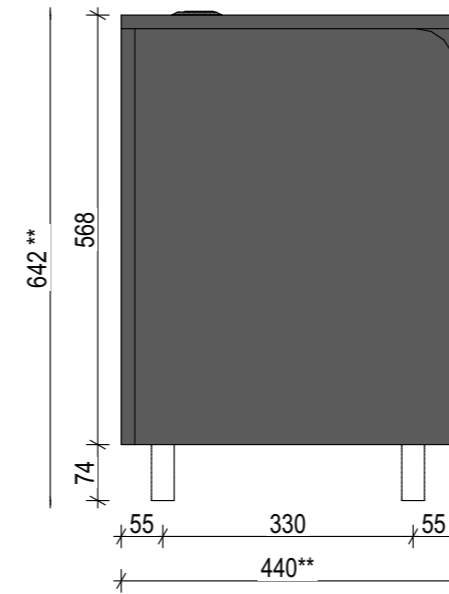

Аксонометрія

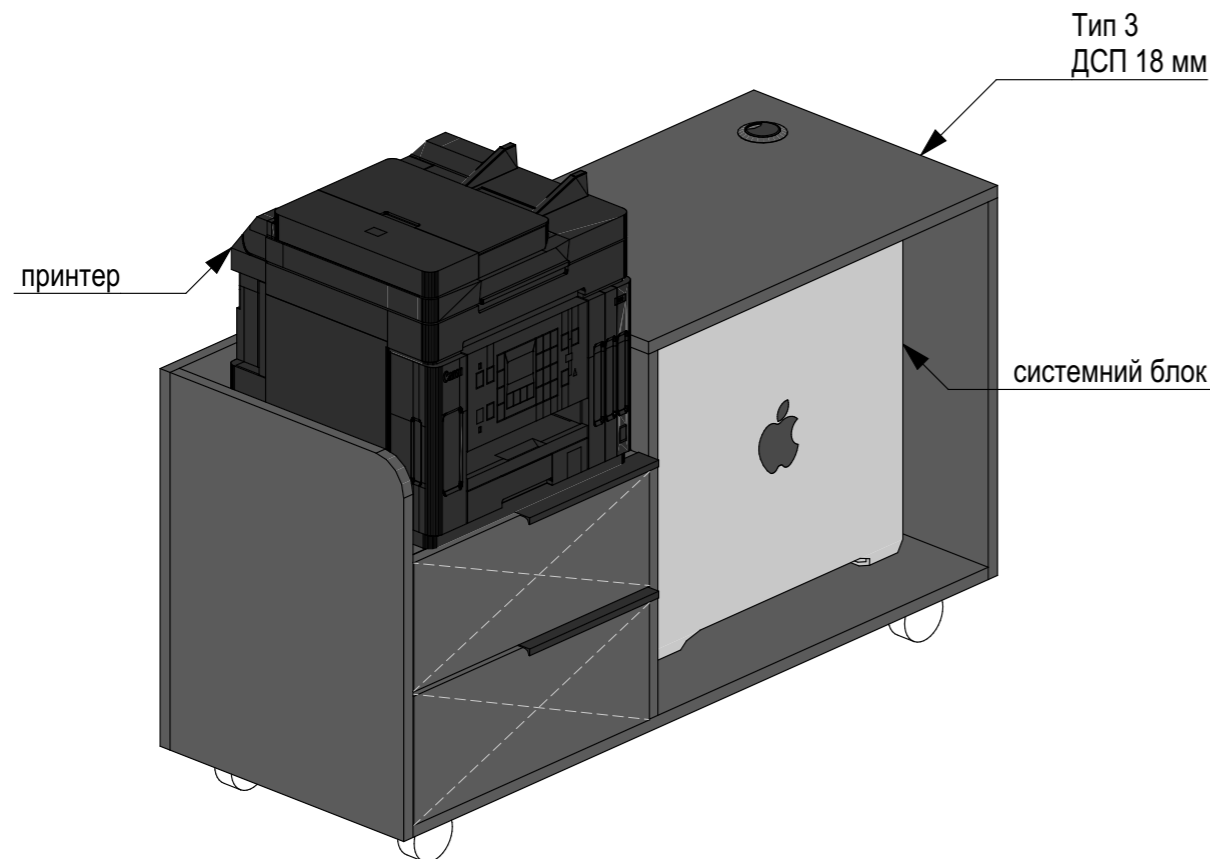

Внутрішнє наповнення

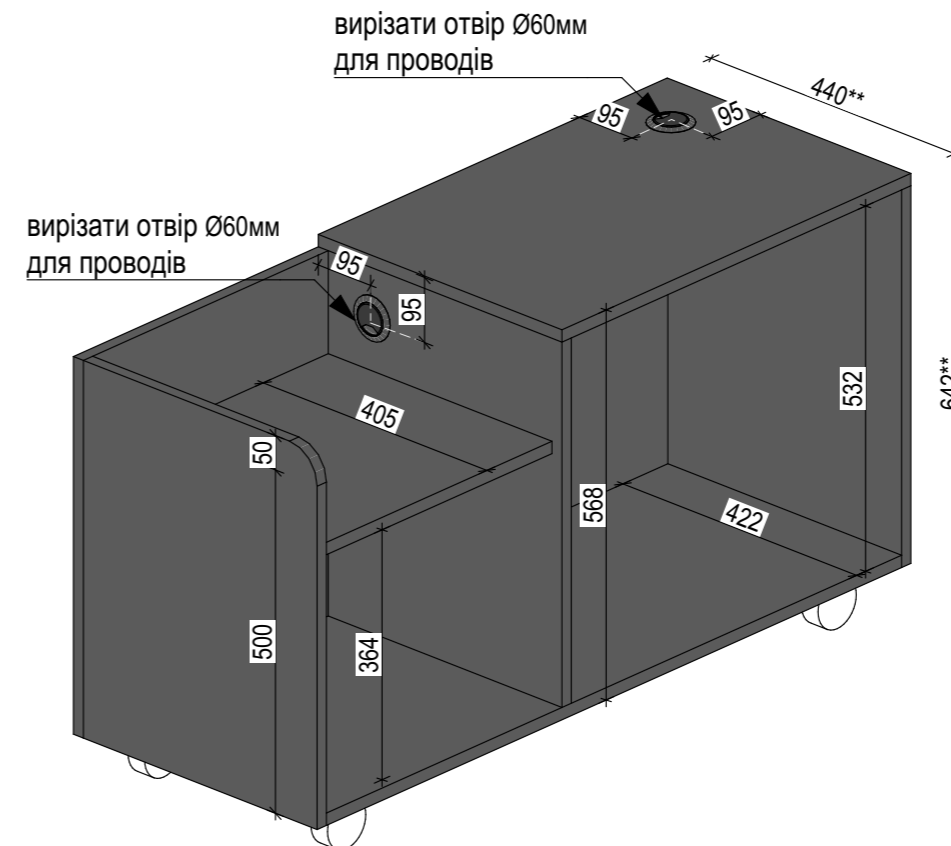

Загальні вказівки:

1. Даний проект - технічне завдання для розробки детального конструктиву підрядником. Усю відповідальність перед замовником за міцність, конструктивні, технологічні і проектні розрахунки несе виробник даного виробу. Дана документація не є робочим проектом та носить рекомендаційний характер.
2. Рекомендовано здійснювати контрольні обміри за місцем, так як фактичні розміри можуть відрізнятися від проектних.
3. Проекувальник не несе відповідальності за достовірність інформації, наданої виробниками і постачальниками, за термін постачання, якість виконаних робіт, терміни монтажу субпідрядними організаціями;
4. Відповідальність за достовірність і компетентність замовлення несе організація, що укладає договір на постачання матеріалів і обладнання;
5. Усі лінійні та висотні розміри вказані в міліметрах.
6. За відмітку +0,000 прийнятий рівень чистої підлоги першого поверху.

Примітки:

	Заглушка для проводів Ø 60мм, метал, чорний 2 шт
	Ручка U 9, 5 м, чорний супер матовий 2 шт по 250 мм
	Ролик пластиковий з майданчика Ferro Fiori R 10050 d = 63, навантаження 28 кг білий 4 шт
	Тип 3 Варіант 1 ДСП Egger U 963 ST9 Діамант сірий 18 мм Тип 3 Варіант 2 ДСП Swisspan 0477 Антрацит PE 16 мм

Назва проекту ЦНАП Полтавської міської територіальної громади "Центр ДІЯ"	
Адреса вул. Соборності, 45а, у м. Полтава	
Назва альбому	
Аркуш 9/ 22	Формат A3
Назва аркушу Технічне завдання на виготовлення меблів. М-2а	
Номер проекту 06.23	Дата 24.11.2023

* Артикул матеріалів може бути змінений при погодженні з замовником.

**При зміні товщини матеріалу на 16 мм ДСП плиту зберегти критично важливі габаритні розміри (в кресленні помічені - **)

Вигляд спереду

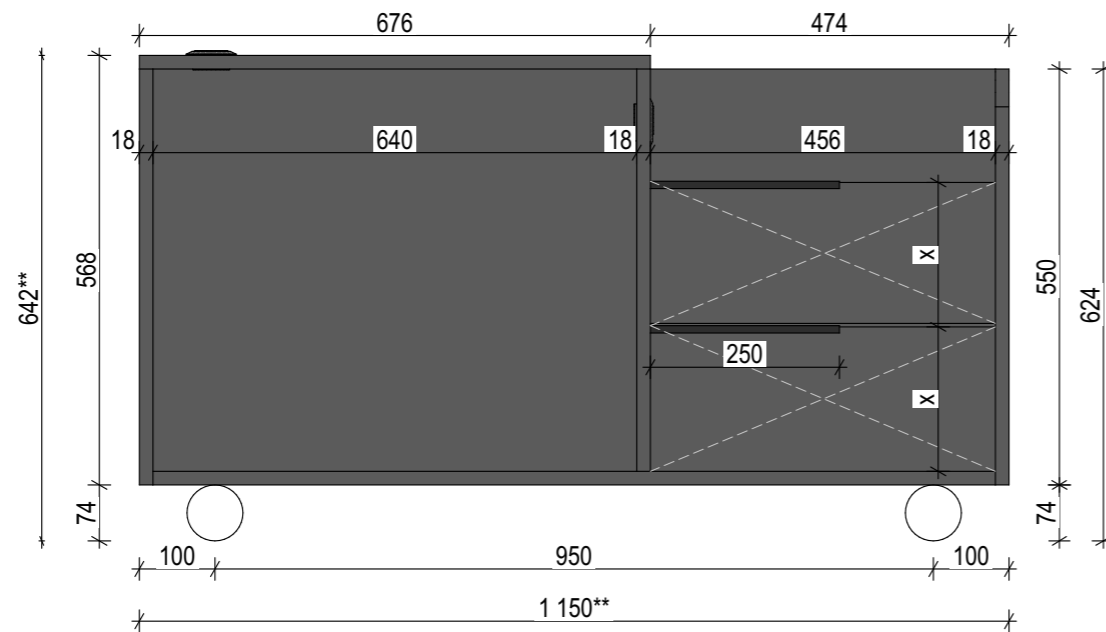

Вигляд збоку

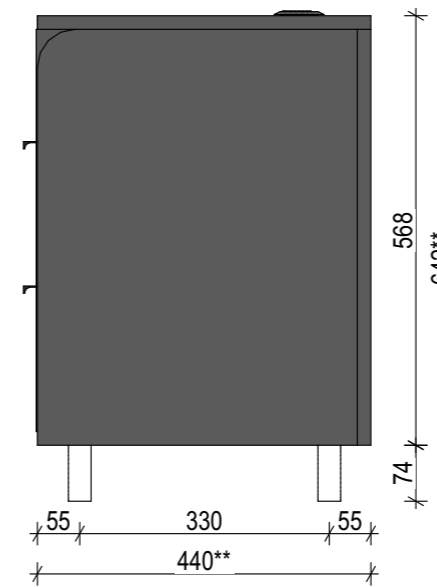

Аксометрія

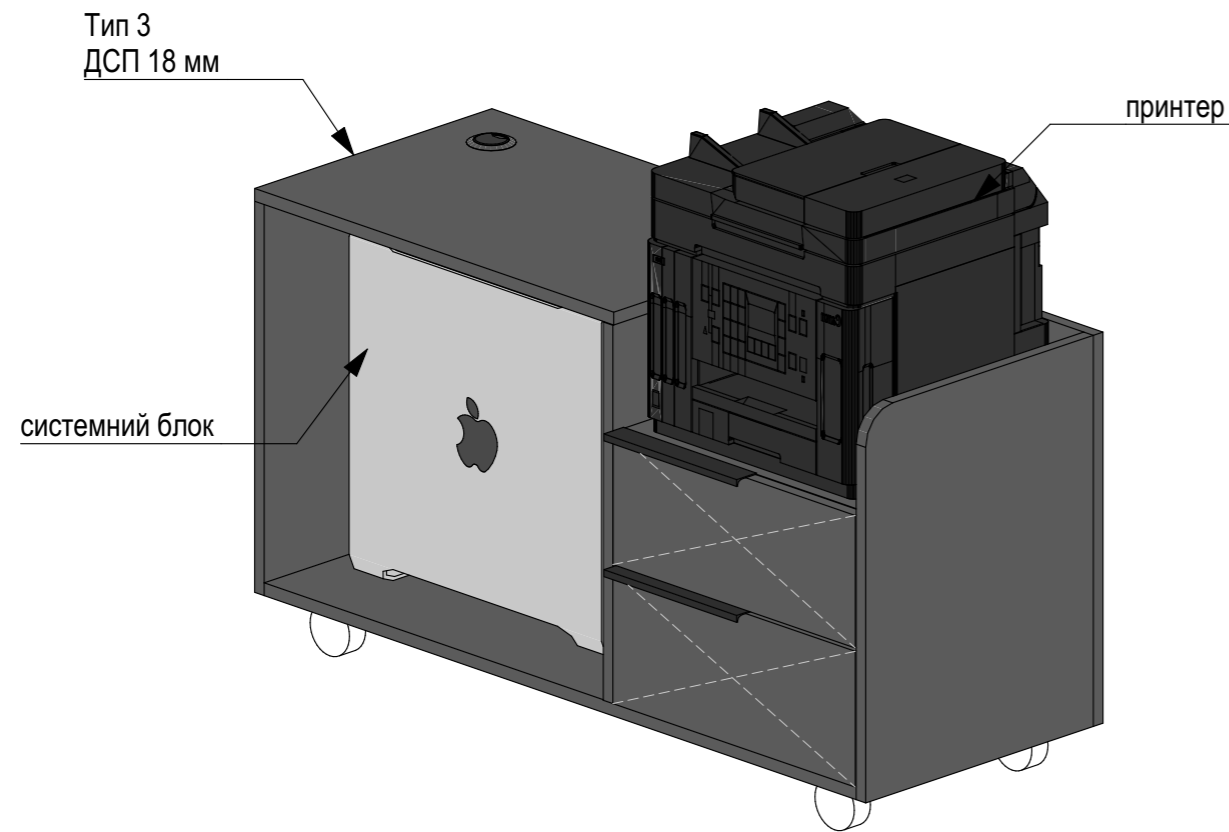

Внутрішнє наповнення

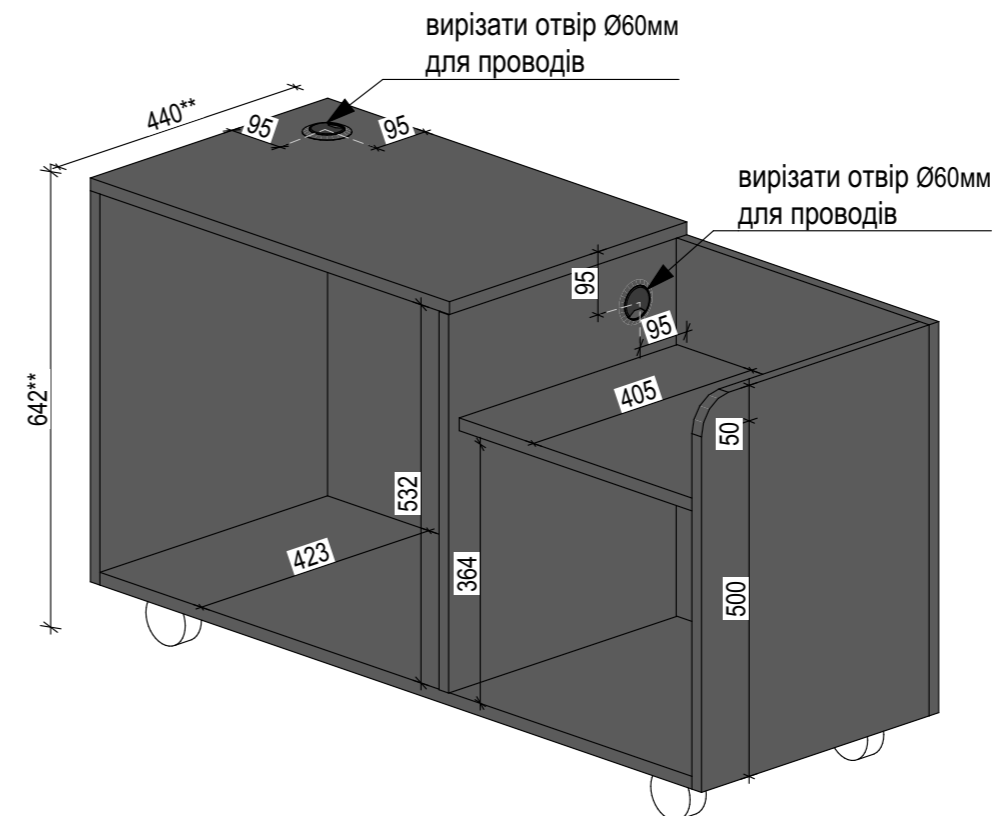

Загальні вказівки:

1. Даний проект - технічне завдання для розробки детального конструктиву підрядником. Усю відповідальність перед замовником за міцність, конструктивні, технологічні і проектні розрахунки несе виробник даного виробу.
Дана документація не є робочим проектом та носить рекомендаційний характер.
2. Рекомендовано здійснювати контрольні обміри за місцем, так як фактичні розміри можуть відрізнятися від проектних.
3. Проектувальник не несе відповідальності за достовірність інформації, наданої виробниками і постачальниками, за термін постачання, якість виконаних робіт, терміни монтажу субпідрядними організаціями;
4. Відповідальність за достовірність і компетентність замовлення несе організація, що укладає договір на постачання матеріалів і обладнання;
5. Усі лінійні та висотні розміри вказані в міліметрах.
6. За відмітку +0,000 прийнятий рівень чистої підлоги першого поверху.

Примітки:

	Заглушка для проводів Ø 60мм, метал, чорний 2 шт
	Ручка U 9, 5 м, чорний супер матовий 2 шт по 250 мм
	Ролик пластиковий з майданчика Ferro Fiori R 10050 d = 63, навантаження 28 кг білий 4 шт
	Тип 3 Варіант 1 ДСП Egger U 963 ST9 Діамант сірий 18 мм Тип 3 Варіант 2 ДСП Swisspan 0477 Антрацит PE 16 мм

Назва проекту ЦНАП Полтавської міської територіальної громади "Центр ДІА"	
Адреса вул. Соборності, 45а, у м. Полтава	
Назва альбому	
Аркуш 10/ 22	Формат A3
Назва аркушу	
Технічне завдання на виготовлення меблів. М-26	
Номер проекту 06.23	Дата 24.11.2023

Вигляд спереду

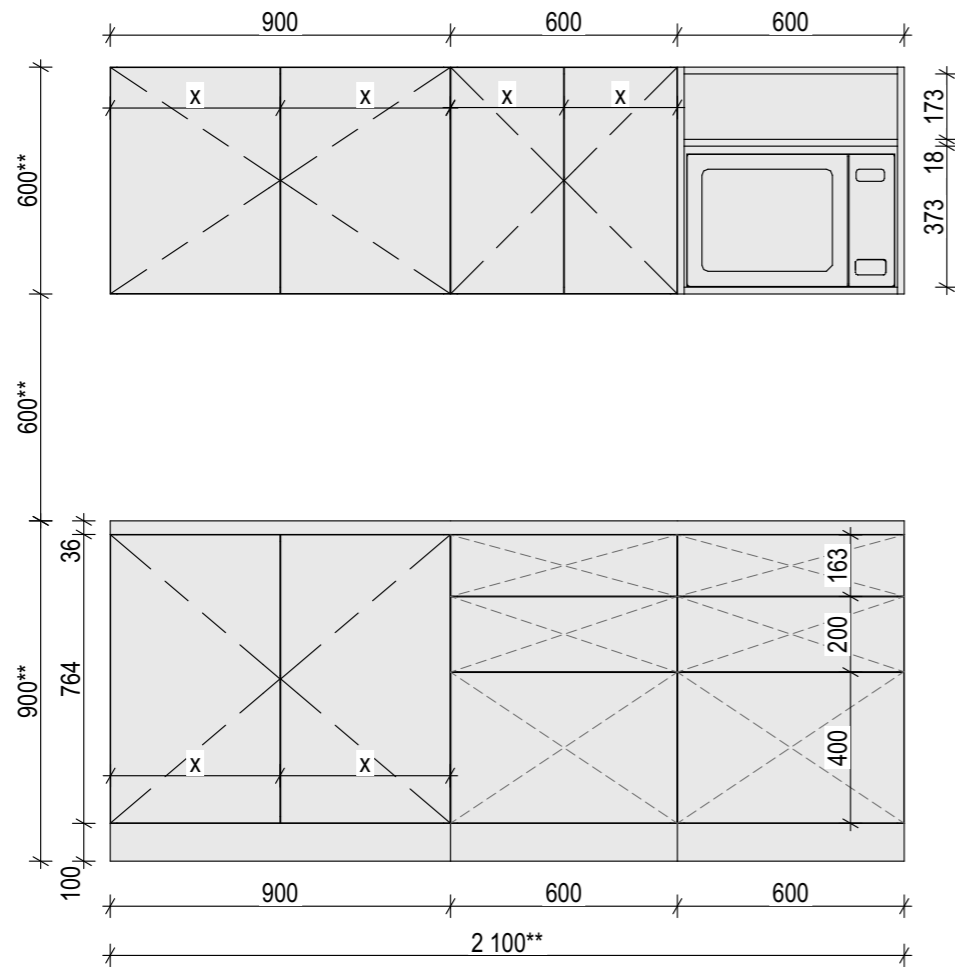

Вигляд збоку

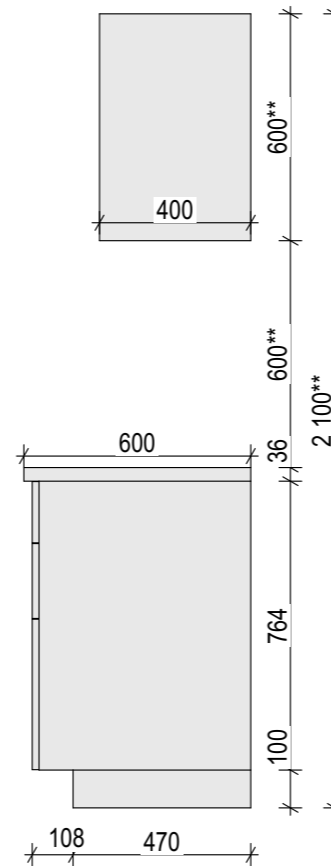

* Артикул матеріалів може бути змінений при погодженні з замовником.
 **При зміні товщини матеріалу на 16 мм ДСП плиту зберегти критично важливі габаритні розміри (в кресленні помічені - **)

Внутрішнє наповнення

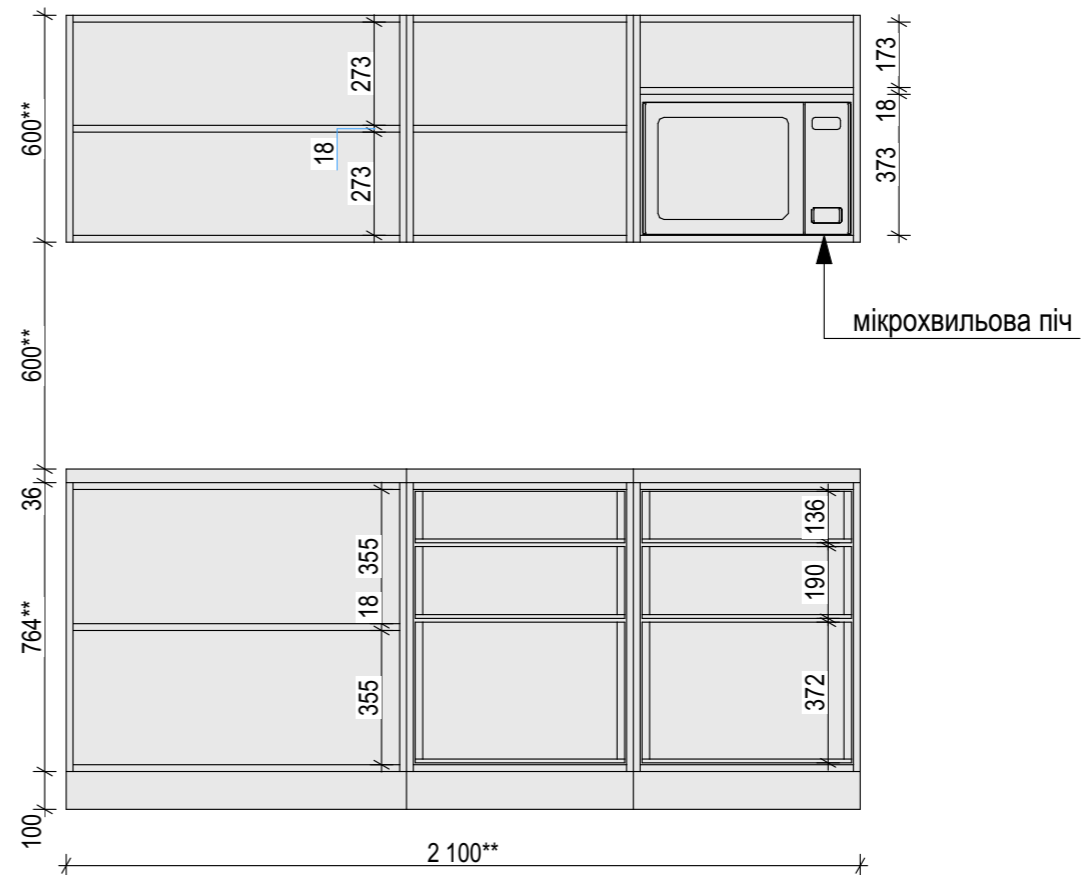

Аксонетрія

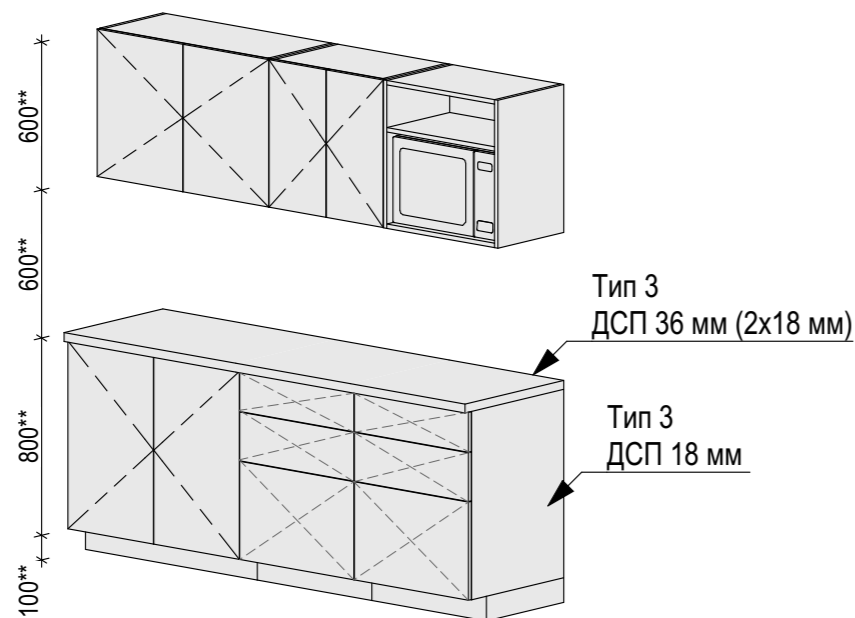

Загальні вказівки:

1. Даний проект - технічне завдання для розробки детального конструктиву підрядником. Усю відповідальність перед замовником за міцність, конструктивні, технологічні і проектні розрахунки несе виробник даного виробу.
Дана документація не є робочим проектом та носить рекомендаційний характер.
2. Рекомендовано здійснювати контрольні обміри за місцем, так як фактичні розміри можуть відрізнятися від проектних.
3. Проектувальник не несе відповідальності за достовірність інформації, наданої виробниками і постачальниками, за термін постачання, якість виконаних робіт, терміни монтажу субпідрядними організаціями;
4. Відповідальність за достовірність і компетентність замовлення несе організація, що укладає договір на постачання матеріалів і обладнання;
5. Усі лінійні та висотні розміри вказані в міліметрах.
6. За відмітку +0,000 прийнятий рівень чистої підлоги першого поверху.

Примітки:

	Тип 3 Варіант 1 ДСП Egger U 963 ST9 Діамант сірий 18 мм
	Тип 3 Варіант 2 ДСП Swisspan 0477 Антрацит РЕ 16 мм

Назва проекту		ЦНАП Полтавської міської територіальної громади "Центр ДІЯ"	
Адреса		вул. Соборності, 45а, у м. Полтава	
Назва альбому			
Аркуш	11/22	Формат	A3
Назва аркушу			
Технічне завдання на виготовлення меблів. М-9			
Номер проекту	06.23	Дата	24.11.2023

* Артикул матеріалів може бути змінений при погодженні з замовником.

**При зміні товщини матеріалу на 16 мм ДСП плиту зберегти критично важливі габаритні розміри (в кресленні помічені - **)

Вигляд спереду

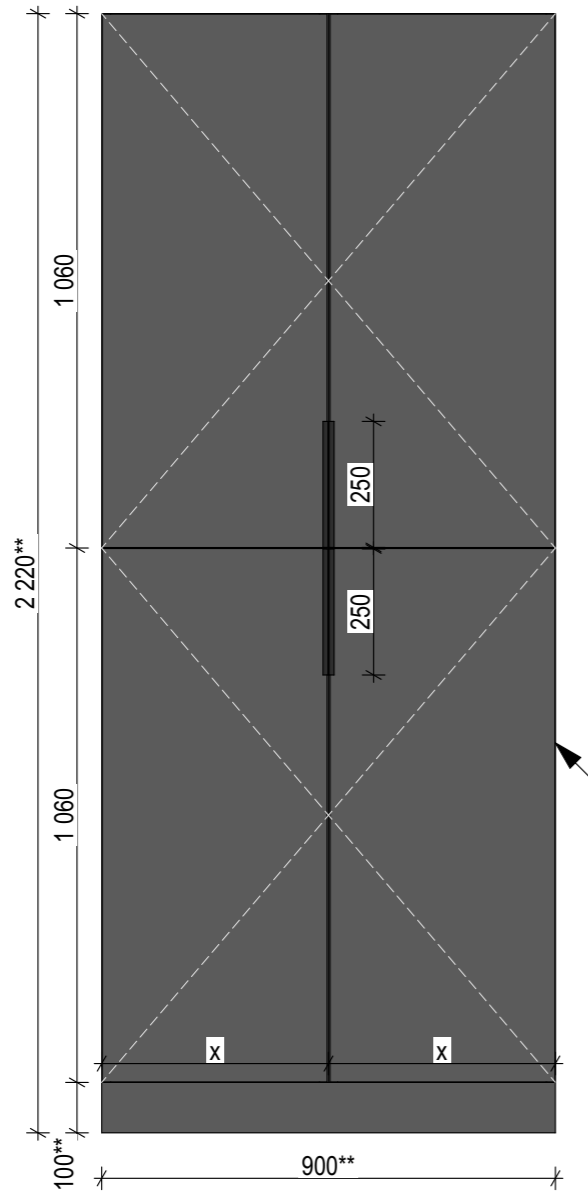

Вигляд збоку

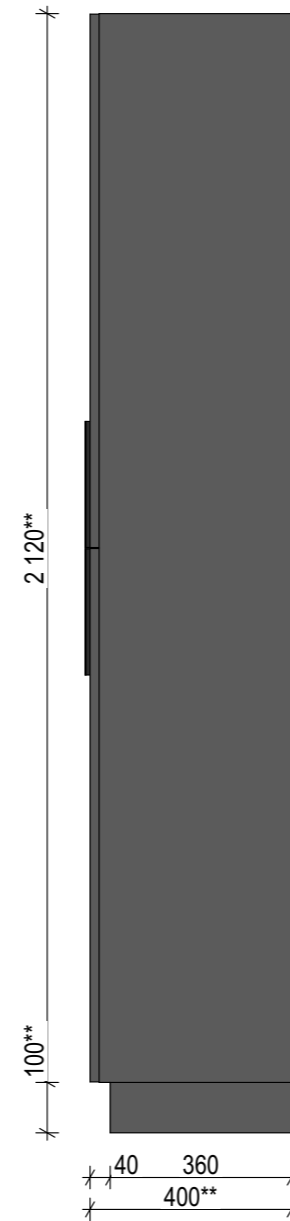

Внутрішнє наповнення

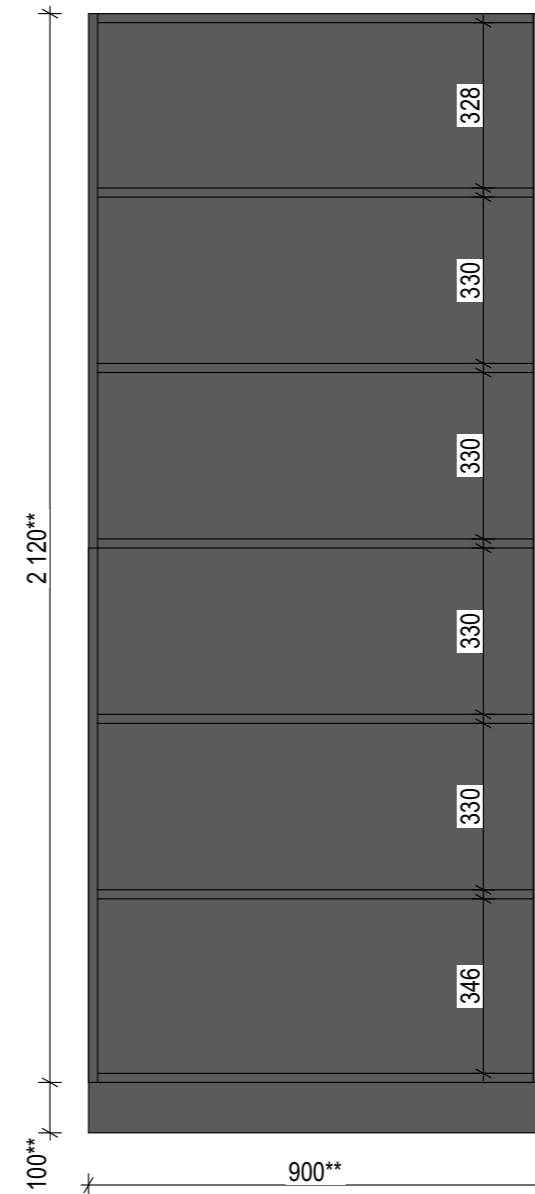

Загальні вказівки:

1. Даний проект - технічне завдання для розробки детального конструктиву підрядником. Усю відповідальність перед замовником за міцність, конструктивні, технологічні і проектні розрахунки несе виробник даного виробу.
Дана документація не є робочим проектом та носить рекомендаційний характер.
2. Рекомендовано здійснювати контрольні обміри за місцем, так як фактичні розміри можуть відрізнятися від проектних.
3. Проектувальник не несе відповідальності за достовірність інформації, наданої виробниками і постачальниками, за термін постачання, якість виконаних робіт, терміни монтажу субпідрядними організаціями;
4. Відповідальність за достовірність і компетентність замовлення несе організація, що укладає договір на постачання матеріалів і обладнання;
5. Усі лінійні та висотні розміри вказані в міліметрах.
6. За відмітку +0,000 прийнятий рівень чистої підлоги першого поверху.

Примітки:

	Ручка U 9, 5 м, чорний супер матовий 4 шт по 250 мм
	Тип 3 Варіант 1 ДСП Egger U 963 ST9 Діамант сірий 18 мм Тип 3 Варіант 2 ДСП Swisspan 0477 Антрацит PE 16 мм

Назва проекту
ЦНАП Полтавської міської територіальної громади "Центр ДІЯ"

Адреса
вул. Соборності, 45а, у м. Полтава

Назва альбому

Аркуш 12/22 Формат A3

Назва аркушу
Технічне завдання на виготовлення меблів. М-12

Номер проекту 06.23 Дата 24.11.2023



* Артикул матеріалів може бути змінений при погодженні з замовником.

**При зміні товщини матеріалу на 16 мм ДСП плити зберегти критично важливі габаритні розміри (в кресленні помічені - **)

Вигляд спереду

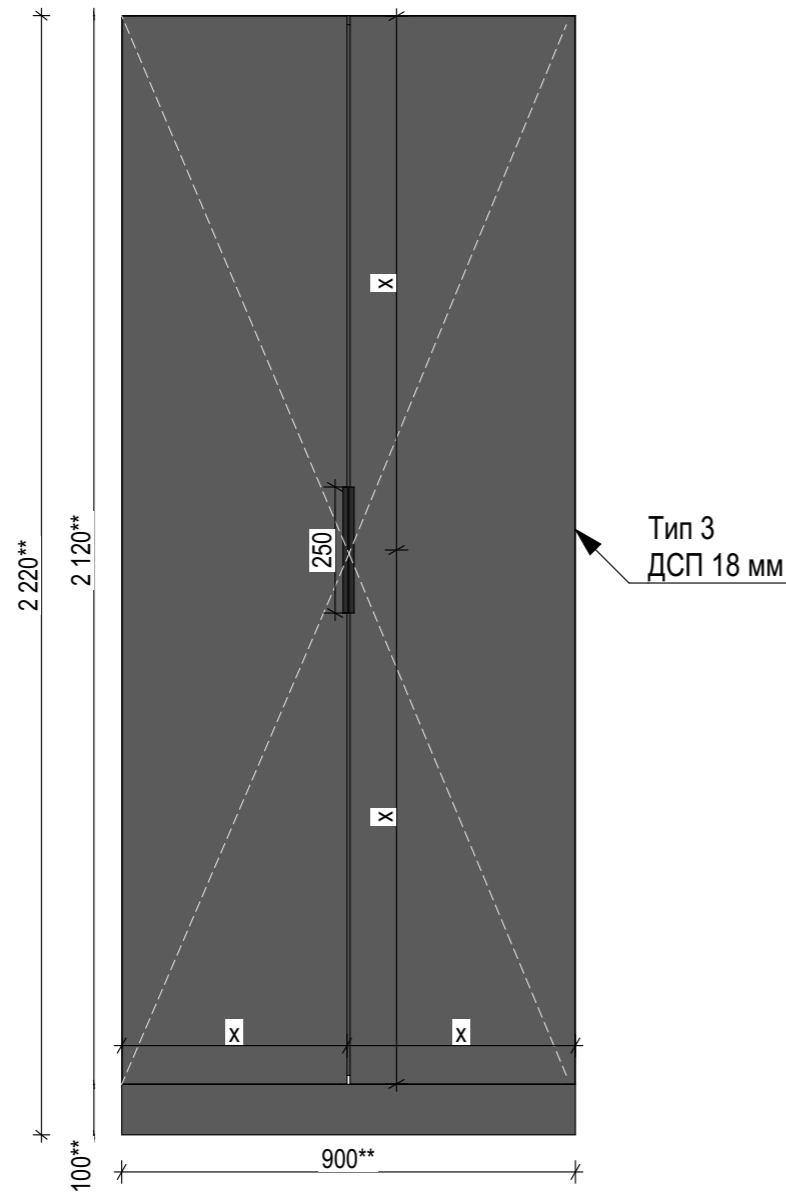

Вигляд збоку

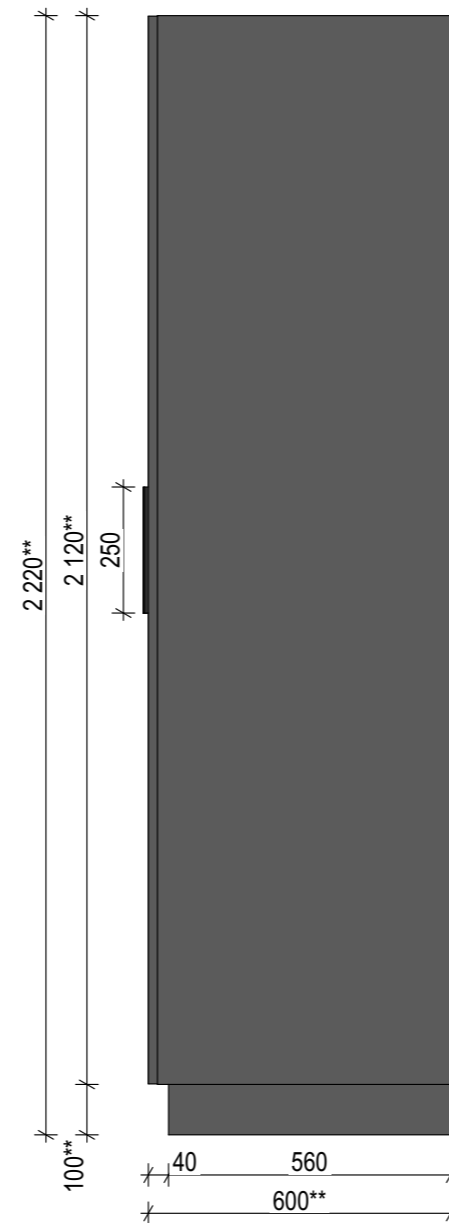

Внутрішнє наповнення

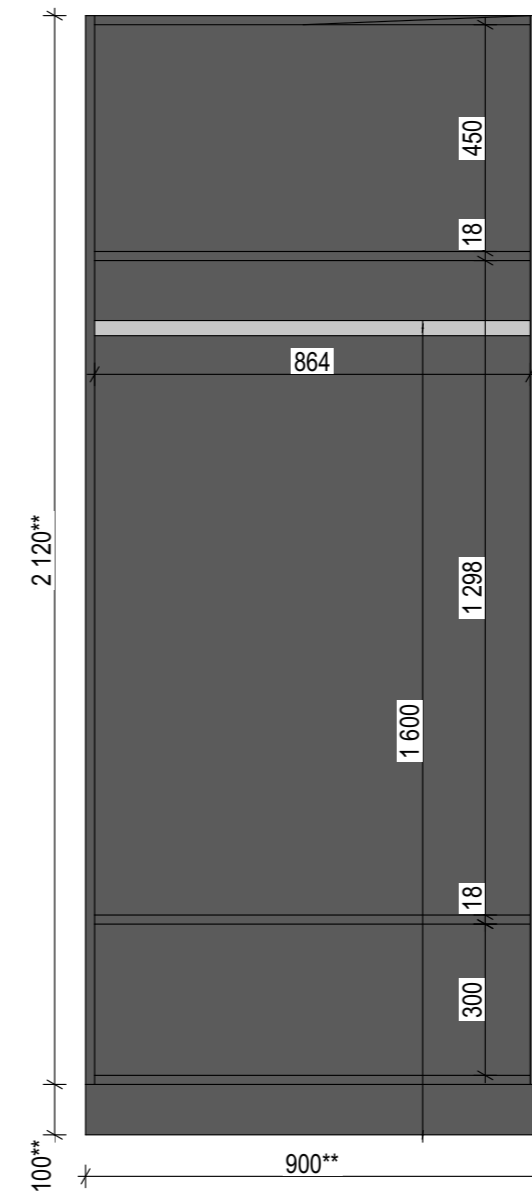

Загальні вказівки:

1. Даний проект - технічне завдання для розробки детального конструктиву підрядником. Усю відповідальність перед замовником за міцність, конструктивні, технологічні і проектні розрахунки несе виробник даного виробу.
Дана документація не є робочим проектом та носить рекомендаційний характер.
2. Рекомендовано здійснювати контрольні обміри за місцем, так як фактичні розміри можуть відрізнятися від проектних.
3. Проектувальник не несе відповідальності за достовірність інформації, наданої виробниками і постачальниками, за термін постачання, якість виконаних робіт, терміни монтажу субпідрядними організаціями;
4. Відповідальність за достовірність і компетентність замовлення несе організація, що укладає договір на постачання матеріалів і обладнання;
5. Усі лінійні та висотні розміри вказані в міліметрах.
6. За відмітку +0,000 прийнятий рівень чистої підлоги першого поверху.

Примітки:

	Ручка U 9, 5 м, чорний супер матовий 2 шт по 250 мм
	Тримач труби-скалки ТОРЦЕВИЙ ХРОМ ДС
	Труба-скалка НІКЕЛЬ L-3000ММ ДС СТАНДАРТЛАЙН
	Тип 3 Варіант 1 ДСП Egger U 963 ST9 Діамант сірий 18 мм Тип 3 Варіант 2 ДСП Swisspan 0477 Антрацит РЕ 16 мм

Назва проекту
ЦНАП Полтавської міської територіальної громади "Центр ДІЯ"

Адреса
вул. Соборності, 45а, у м. Полтава

Назва альбому

Аркуш 13/ 22 Формат А3

Назва аркушу

Технічне завдання на виготовлення меблів. М-12а

Номер проекту 06.23 Дата 24.11.2023

Вигляд збоку

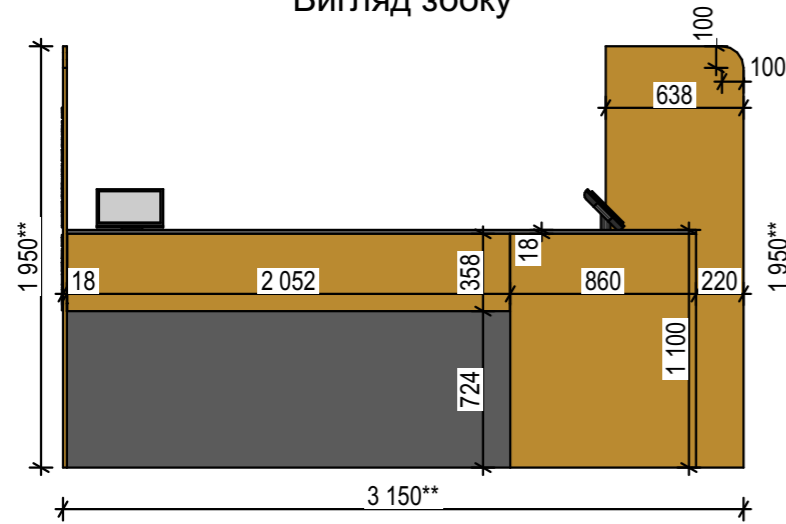

Вигляд збоку

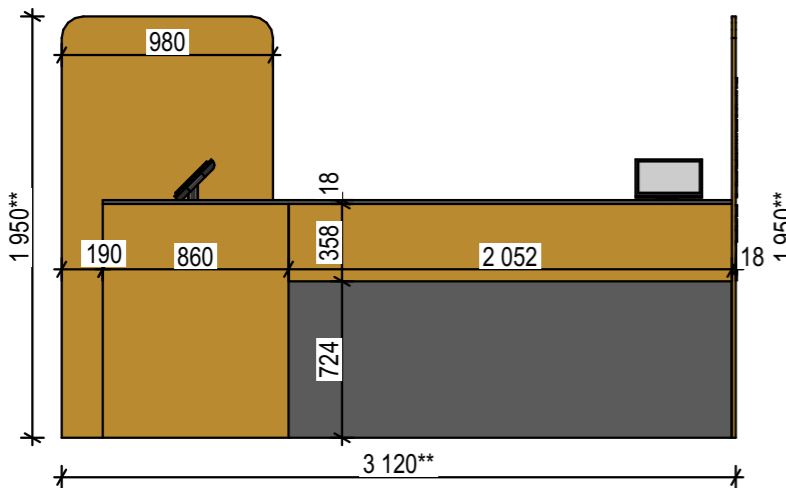

Вигляд згори на відмітці +750

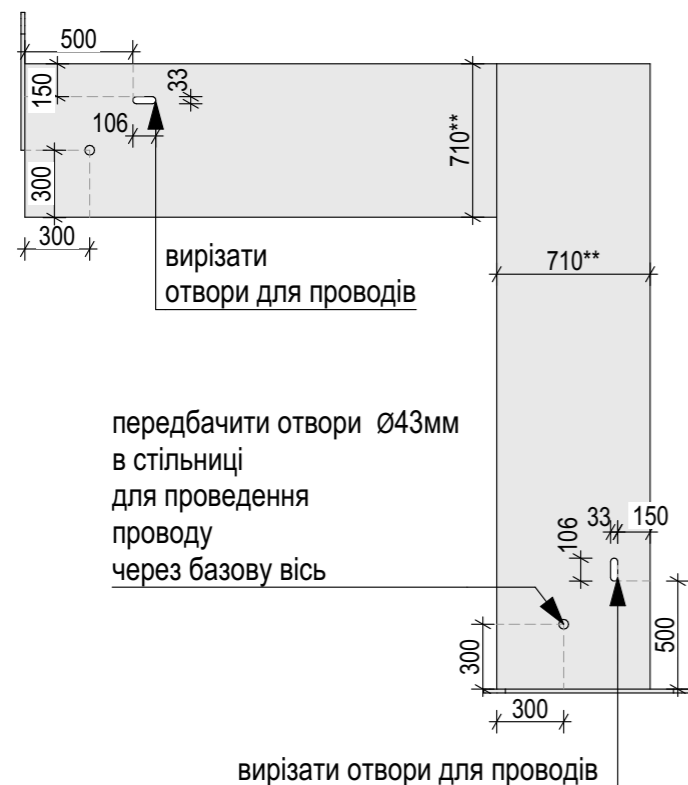

Загальний вигляд

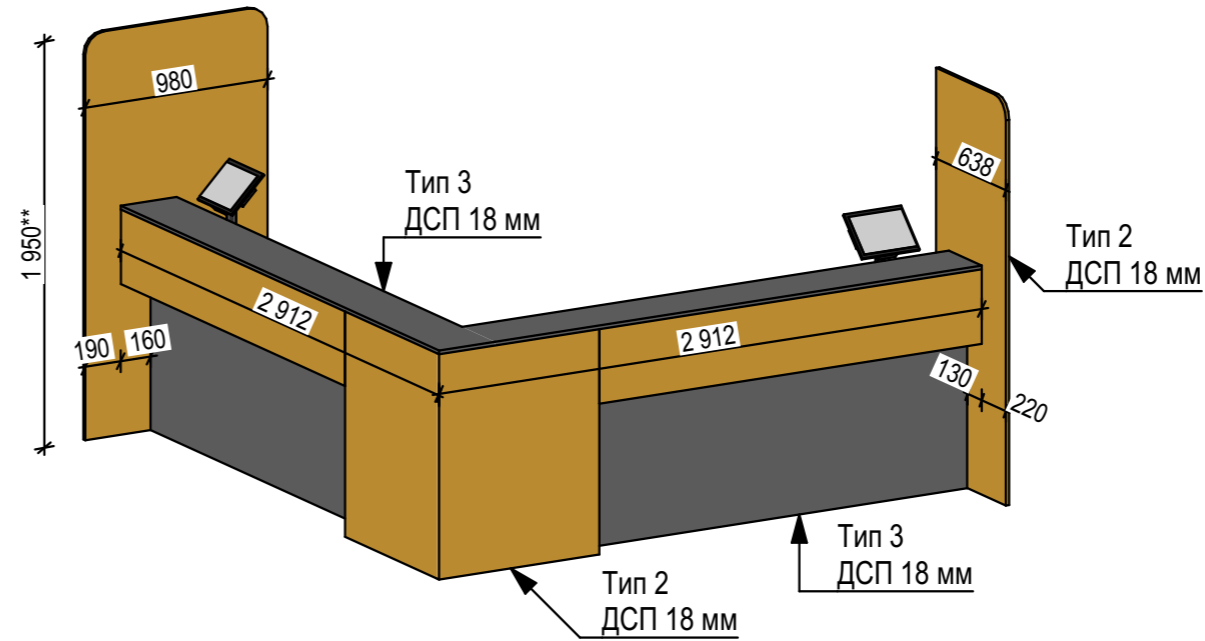

Аксонетрія

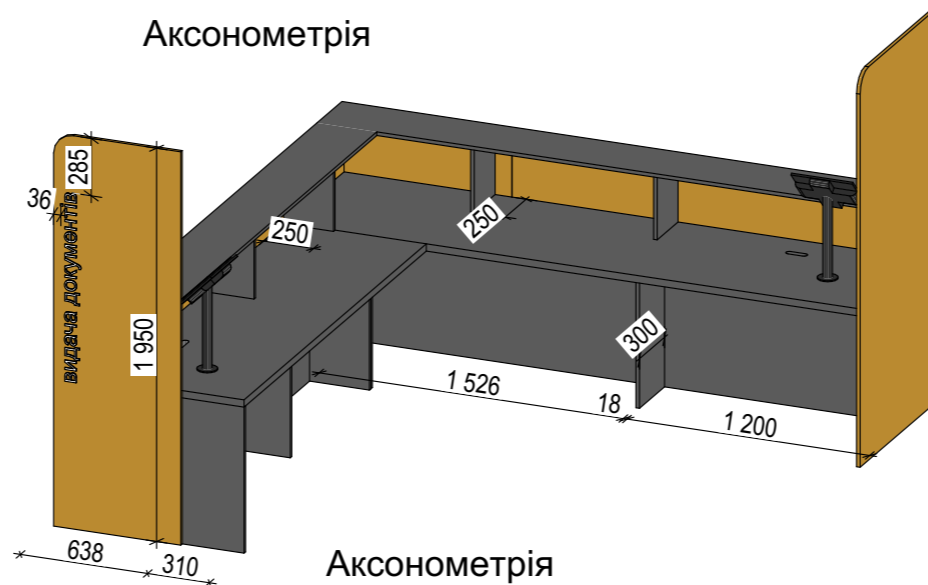

Аксонетрія

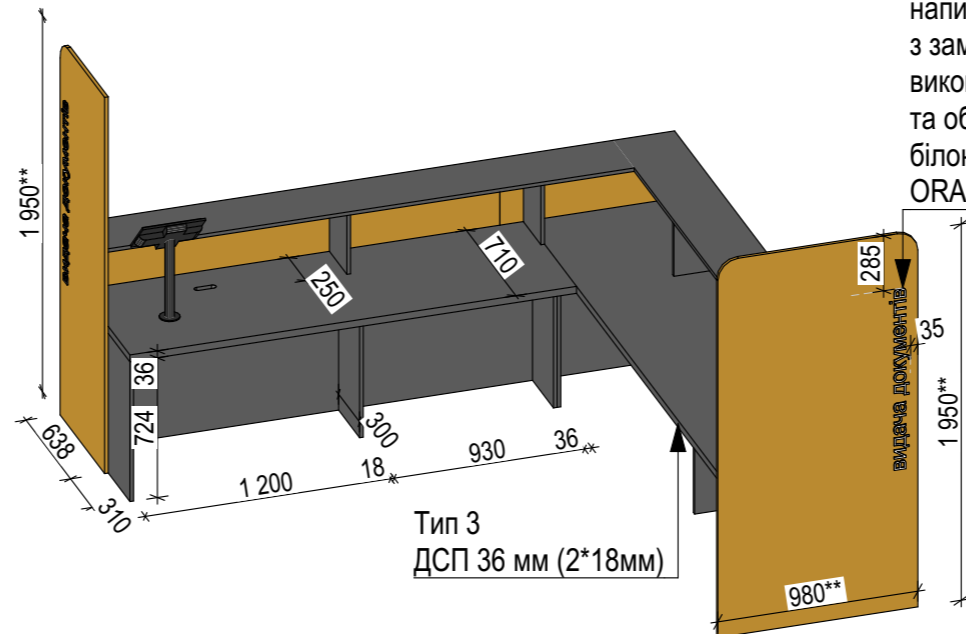

* Артикул матеріалів може бути змінений при погодженні з замовником.
** При зміні товщини матеріалу на 16 мм ДСП плиту зберегти критично важливі габаритні розміри (в кресленні помічені - **)

зона розташування інформації, напис погодити з замовником, виконані з акрилу та обклеєні білою плівкою ORACAL 641 010



Підставка для планшета універсальна у зборі



Базова вісь для ергономічної стійки

Загальні вказівки:

1. Даний проект - технічне завдання для розробки детального конструктиву підрядником. Усю відповідальність перед замовником за міцність, конструктивні, технологічні і проектні розрахунки несе виробник даного виробу.
Дана документація не є робочим проектом та носить рекомендаційний характер.
2. Рекомендовано здійснювати контрольні обміри за місцем, так як фактичні розміри можуть відрізнятися від проектних.
3. Проекувальник не несе відповідальності за достовірність інформації, наданої виробниками і постачальниками, за термін постачання, якість виконаних робіт, терміни монтажу субпідрядними організаціями;
4. Відповідальність за достовірність і компетентність замовлення несе організація, що укладає договір на постачання матеріалів і обладнання;
5. Усі лінійні та висотні розміри вказані в міліметрах.
6. За відмітку +0,000 прийнятий рівень чистої підлоги першого поверху.

Примітки:

Провід підключення планшета влаштувати прихованого монтажу у трубі.

	Корпус заглушки для дротів Small 32 x105x15 Siso
	2 шт
	Тип 1 Варіант 1 ДСП Egger W 908 SM Білий базовий 18 мм
	Тип 1 Варіант 2 ДСП Swisspan 0440 Біла Аляска 16 мм
	Тип 2 Варіант 1 ДСП Egger U 114 ST9 Жовтий діамант 18 мм
	Тип 2 Варіант 2 ДСП Swisspan 0530 BS Енергійний Жовтий 16 мм
	Тип 3 Варіант 1 ДСП Egger U 963 ST9 Діамант сірий 18 мм
	Тип 3 Варіант 2 ДСП Swisspan 0477 Антрацит PE 16 мм

Назва проекта
ЦНАП Полтавської міської територіальної громади "Центр ДІЯ"

Адреса
вул. Соборності, 45а, у м. Полтава

Назва альбому
Аркуш 14/ 22 Формат А3

Назва аркушу
Технічне завдання на виготовлення меблів. М-14

Номер проекта 06.23 Дата 24.11.2023



Вигляд спереду

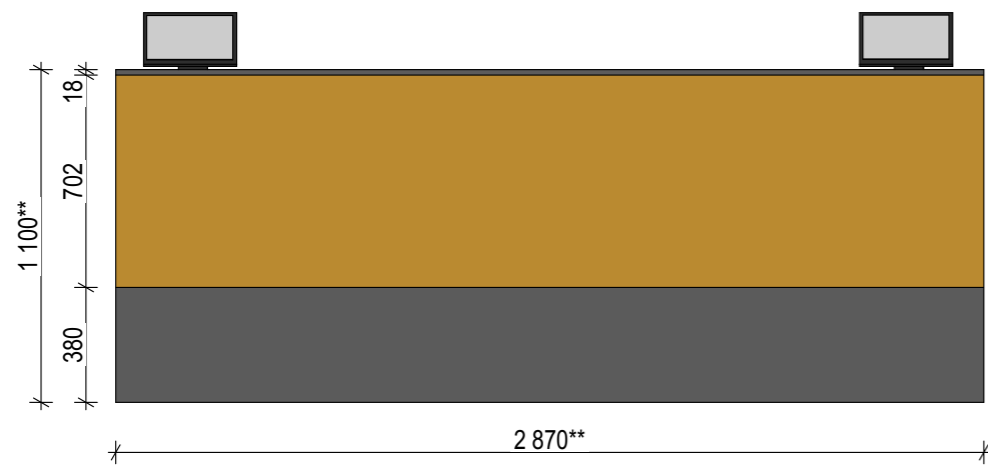

Аксонетрія

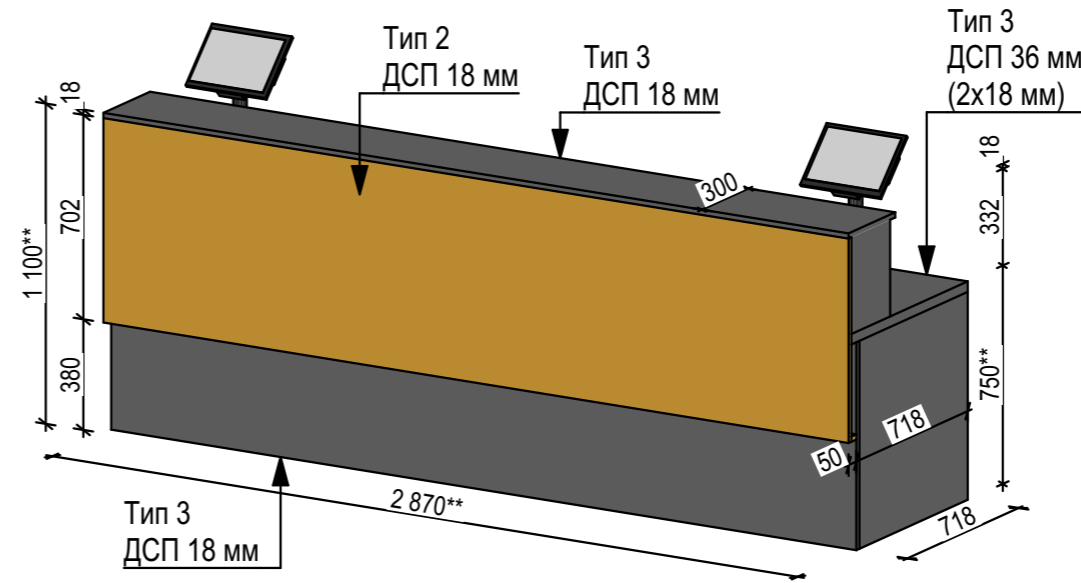

Вигляд ззаду

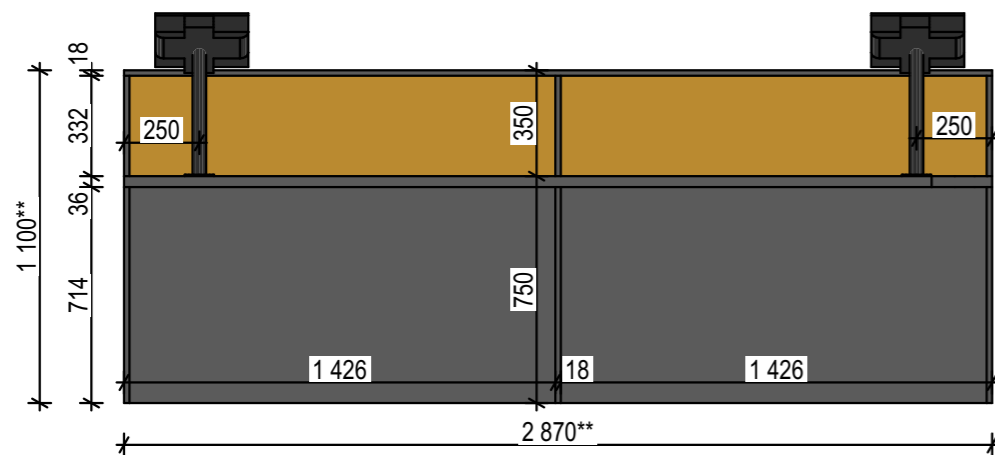

Аксонетрія

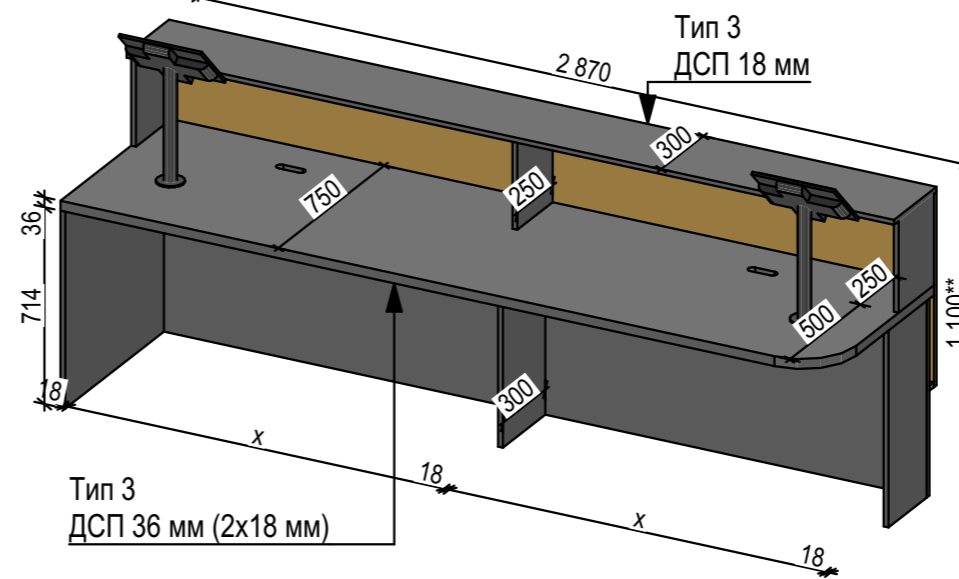

Вигляд згори на відмітці +750



передбачити отвір Ø43мм в стільниці для проведення проводу через базову вісь



Базова вісь для ергономічної стійки



Підставка для планшета універсальна у зборі

* Артикул матеріалів може бути змінений при погодженні з замовником.
** При зміні товщини матеріалу на 16 мм ДСП плиту зберегти критично важливі габаритні розміри (в кресленні помічені - **)

Загальні вказівки:

1. Даний проект - технічне завдання для розробки детального конструктиву підрядником. Усю відповідальність перед замовником за міцність, конструктивні, технологічні і проектні розрахунки несе виробник даного виробу.
Дана документація не є робочим проектом та носить рекомендаційний характер.
2. Рекомендовано здійснювати контрольні обміри за місцем, так як фактичні розміри можуть відрізнятися від проектних.
3. Проекувальник не несе відповідальності за достовірність інформації, наданої виробниками і постачальниками, за термін постачання, якість виконаних робіт, терміни монтажу субпідрядними організаціями;
4. Відповідальність за достовірність і компетентність замовлення несе організація, що укладає договір на постачання матеріалів і обладнання;
5. Усі лінійні та висотні розміри вказані в міліметрах.
6. За відмітку +0,000 прийнятий рівень чистої підлоги першого поверху.

Примітки:

Провід підключення планшета влаштувати прихованого монтажу у трубі.

	Корпус заглушки для дротів Small 32 x105x15 Siso
	2 шт
	Тип 1 Варіант 1 ДСП Egger W 908 SM Білий базовий 18 мм
	Тип 1 Варіант 2 ДСП Swisspan 0440 Біла Аляска 16 мм
	Тип 2 Варіант 1 ДСП Egger U 114 ST9 Жовтий діамант 18 мм
	Тип 2 Варіант 2 ДСП Swisspan 0530 BS Енергійний Жовтий 16 мм
	Тип 3 Варіант 1 ДСП Egger U 963 ST9 Діамант сірий 18 мм
	Тип 3 Варіант 2 ДСП Swisspan 0477 Антрацит PE 16 мм

Назва проекту
ЦНАП Полтавської міської територіальної громади "Центр ДІЯ"

Адреса
вул. Соборності, 45а, у м. Полтава

Назва альбому

Аркуш 15/ 22 Формат А3

Назва аркушу

Технічне завдання на виготовлення меблів. М-15

Номер проекту 06.23 Дата 24.11.2023

AXIOMA

Загальний вигляд

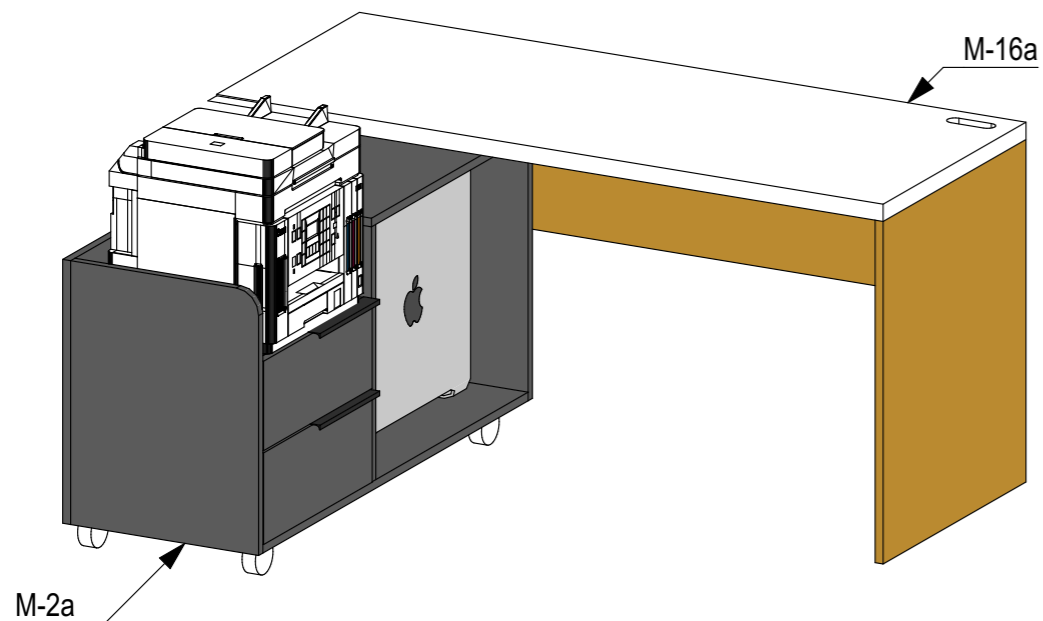

Вигляд спереду

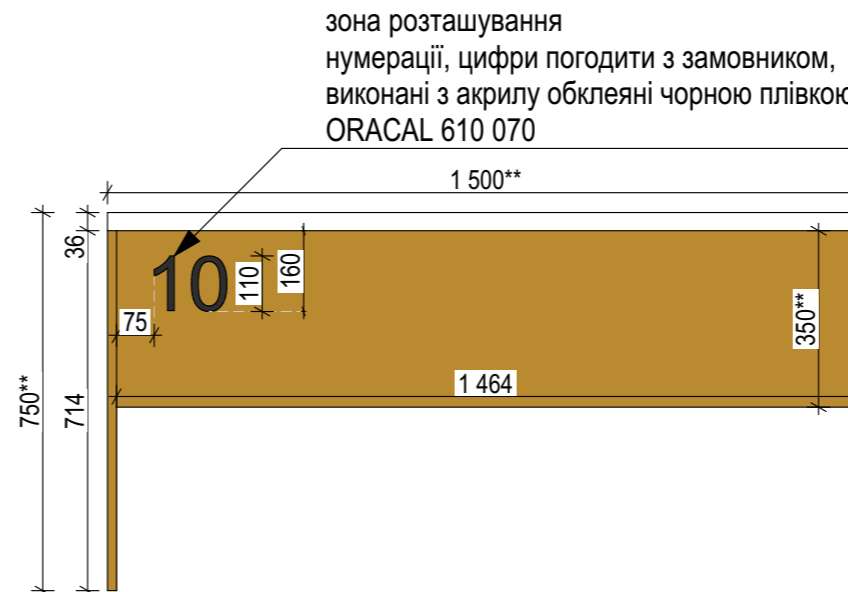

Вигляд ззаду

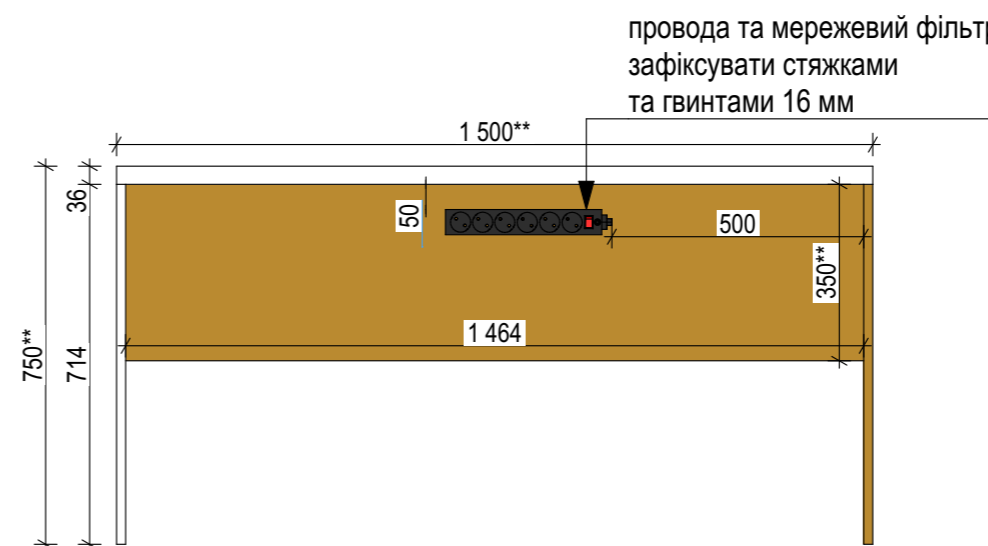

Вигляд згори

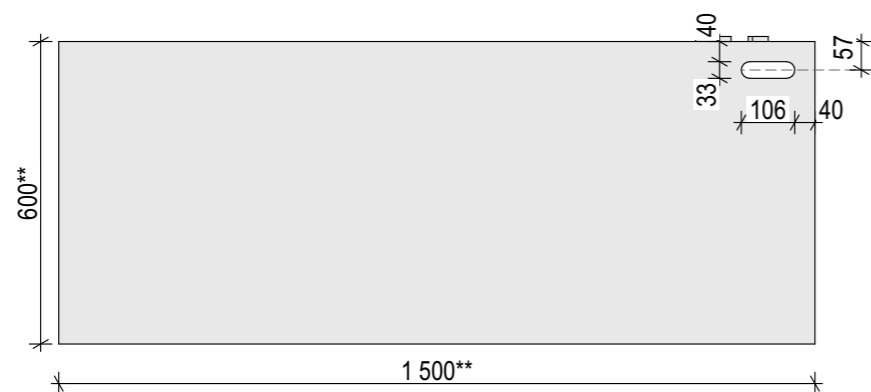

Аксонетрія

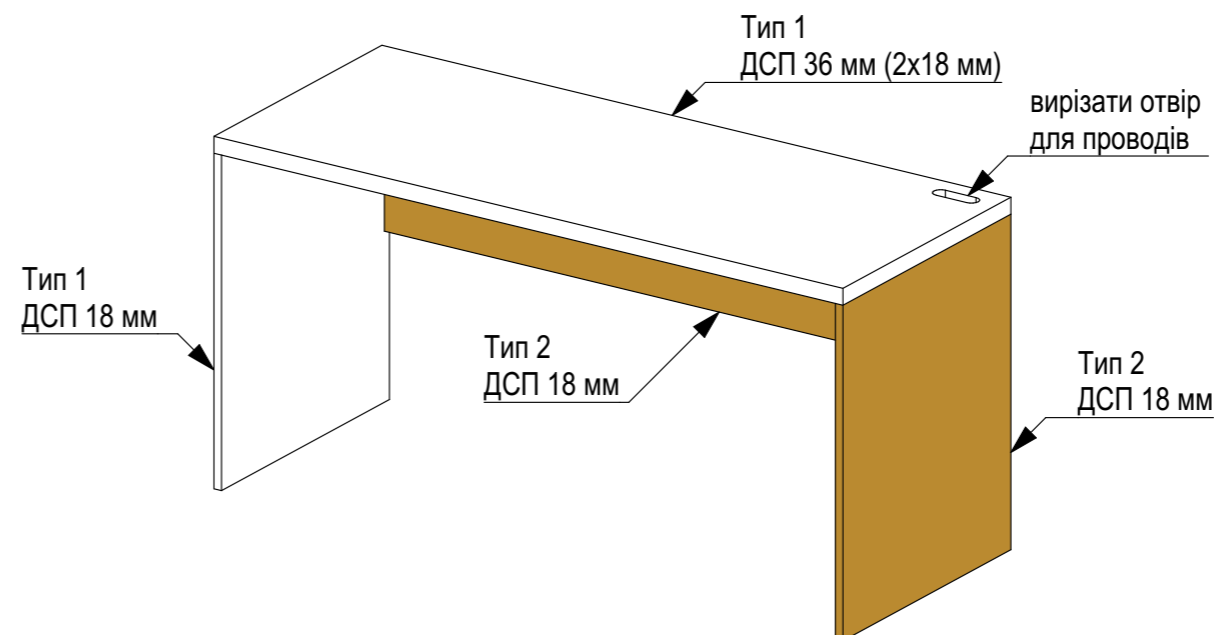

* Артикул матеріалів може бути змінений при погодженні з замовником.

**При зміні товщини матеріалу на 16 мм ДСП плиту зберегти критично важливі габаритні розміри (в кресленні помічені - **)

Загальні вказівки:

1. Даний проект - технічне завдання для розробки детального конструктиву підрядником. Усю відповідальність перед замовником за міцність, конструктивні, технологічні і проектні розрахунки несе виробник даного виробу.
Дана документація не є робочим проектом та носить рекомендаційний характер.
2. Рекомендовано здійснювати контрольні обміри за місцем, так як фактичні розміри можуть відрізнятися від проектних.
3. Проектувальник не несе відповідальності за достовірність інформації, наданої виробниками і постачальниками, за термін постачання, якість виконаних робіт, терміни монтажу субпідрядними організаціями;
4. Відповідальність за достовірність і компетентність замовлення несе організація, що укладає договір на постачання матеріалів і обладнання;
5. Усі лінійні та висотні розміри вказані в міліметрах.
6. За відмітку +0,000 прийнятий рівень чистої підлоги першого поверху.

Примітки:

	Корпус заглушки для дротів Small овал W=32 L=105 H=15 Siso
	Тип 1 Варіант 1 ДСП Egger W 908 SM Білий базовий 18 мм Тип 1 Варіант 2 ДСП Swisspan 0440 Біла Аляска 16 мм
	Тип 2 Варіант 1 ДСП Egger U 114 ST9 Жовтий діамант 18 мм Тип 2 Варіант 2 ДСП Swisspan 0530 BS Енергійний Жовтий 16 мм

Назва проекту	
ЦНАП Полтавської міської територіальної громади "Центр ДІА"	
Адреса	
вул. Соборності, 45а, у м. Полтава	
Назва альбому	
Аркуш	16/ 22
Формат	A3
Назва аркушу	
Технічне завдання на виготовлення меблів. М-16а	
Номер проекту	06.23
Дата	24.11.2023

Загальний вигляд

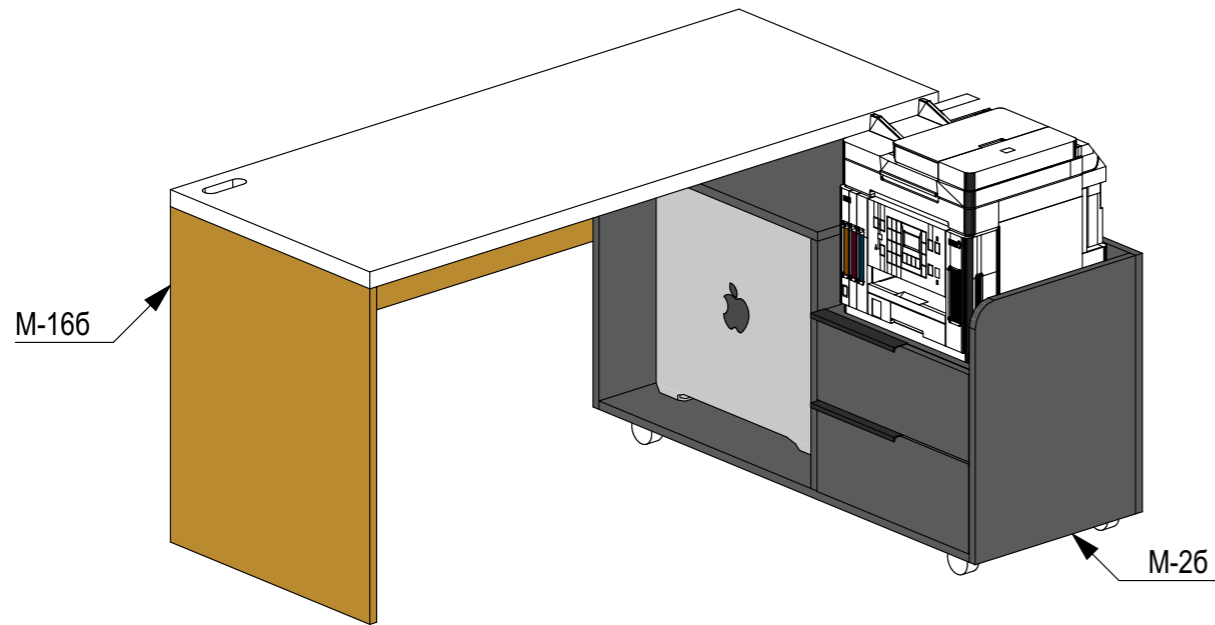

Вигляд спереду

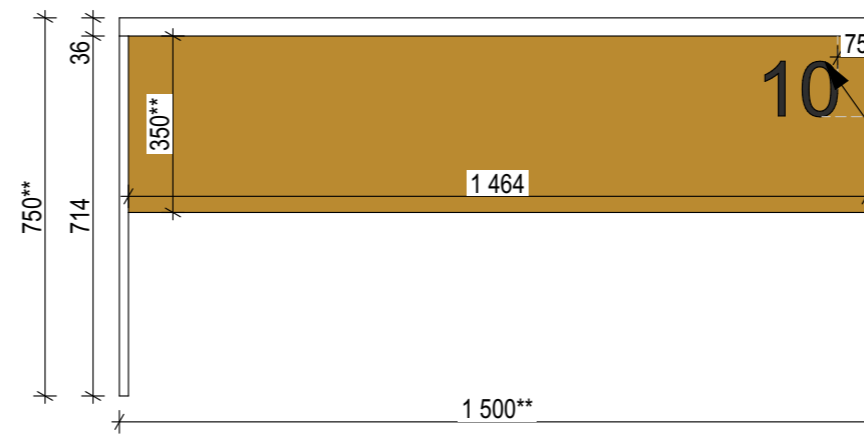

зона розташування нумерації, цифри погодити з замовником, виконані з акрилу обклеяні чорною плівкою ORACAL 610 070

Вигляд ззаду

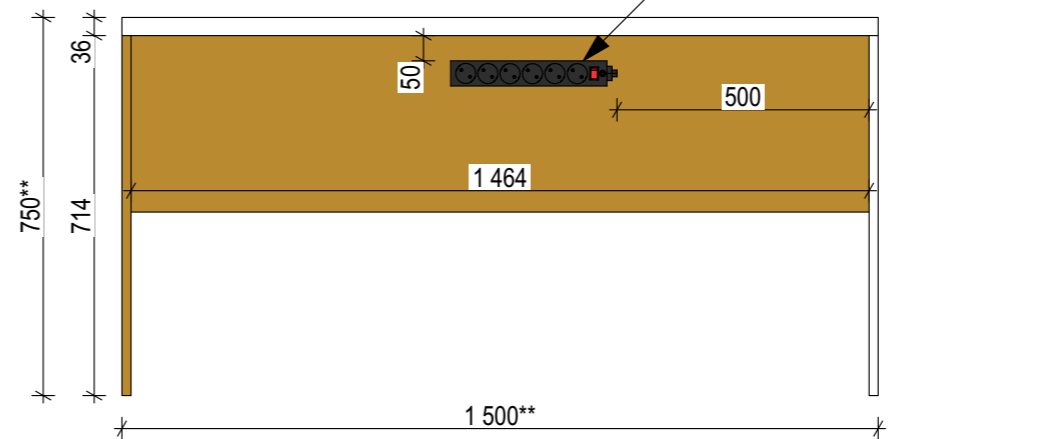

провода та мережевий фільтр зафіксувати стяжками та гвинтами 16 мм

Аксометрія

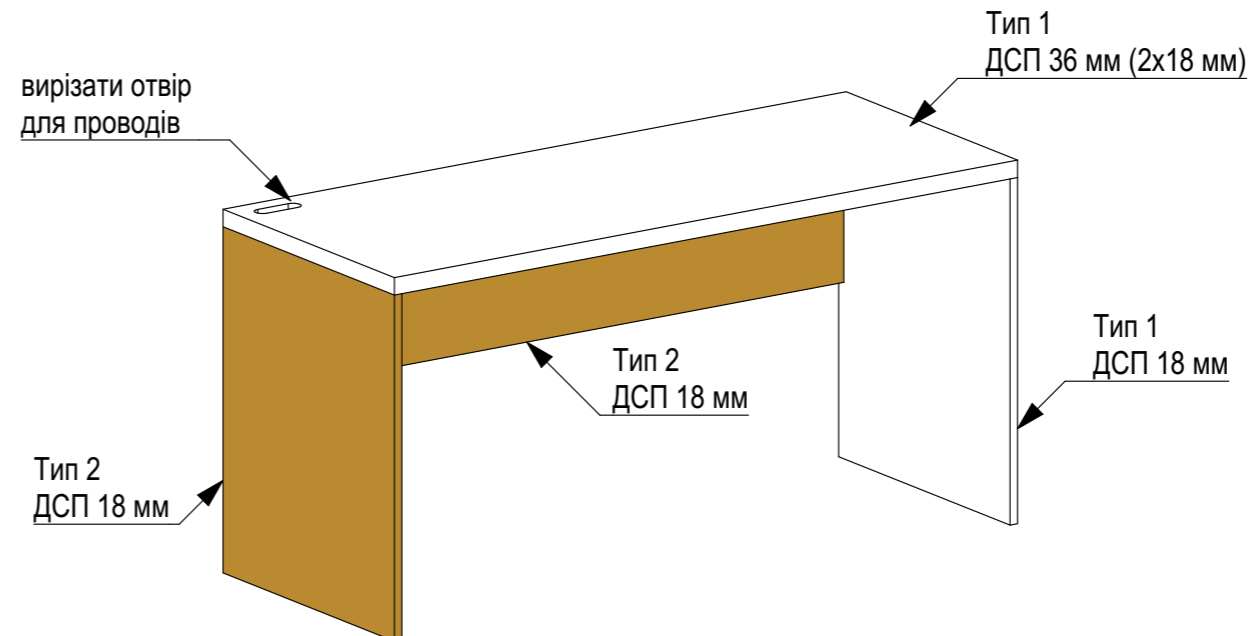

Вигляд згори

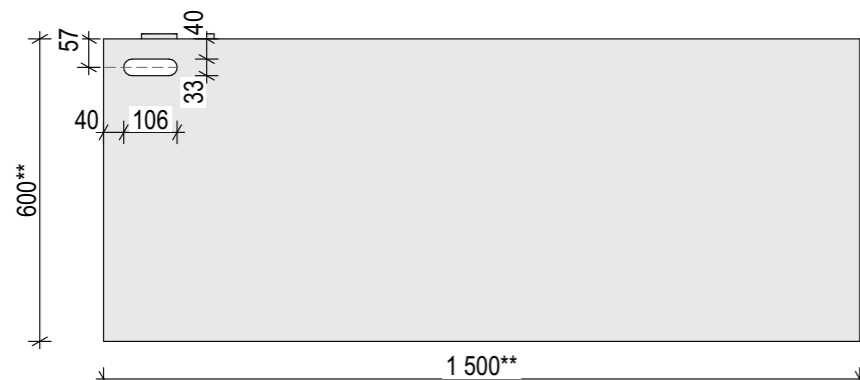

* Артикул матеріалів може бути змінений при погодженні з замовником.

**При зміні товщини матеріалу на 16 мм ДСП плиту зберегти критично важливі габаритні розміри (в кресленні помічені - **)

Загальні вказівки:

1. Даний проект - технічне завдання для розробки детального конструктиву підрядником. Усю відповідальність перед замовником за міцність, конструктивні, технологічні і проектні розрахунки несе виробник даного виробу.
Дана документація не є робочим проектом та носить рекомендаційний характер.
2. Рекомендовано здійснювати контрольні обміри за місцем, так як фактичні розміри можуть відрізнятися від проектних.
3. Проекувальник не несе відповідальності за достовірність інформації, наданої виробниками і постачальниками, за термін постачання, якість виконаних робіт, терміни монтажу субпідрядними організаціями;
4. Відповідальність за достовірність і компетентність замовлення несе організація, що укладає договір на постачання матеріалів і обладнання;
5. Усі лінійні та висотні розміри вказані в міліметрах.
6. За відмітку +0,000 прийнятий рівень чистої підлоги першого поверху.

Примітки:

	Корпус заглушки для дротів Small овал W=32 L=105 H=15 Siso
	Тип 1 Варіант 1 ДСП Egger W 908 SM Білий базовий 18 мм
	Тип 1 Варіант 2 ДСП Swisspan 0440 Біла Аляска 16 мм
	Тип 2 Варіант 1 ДСП Egger U 114 ST9 Жовтий діамант 18 мм
	Тип 2 Варіант 2 ДСП Swisspan 0530 BS Енергійний Жовтий 16 мм

Назва проекту ЦНАП Полтавської міської територіальної громади "Центр ДІА"	
Адреса вул. Соборності, 45а, у м. Полтава	
Назва альбому	
Аркуш 17/22	Формат A3
Назва аркушу	
Технічне завдання на виготовлення меблів. М-166	
Номер проекту 06.23	Дата 24.11.2023

Загальний вигляд

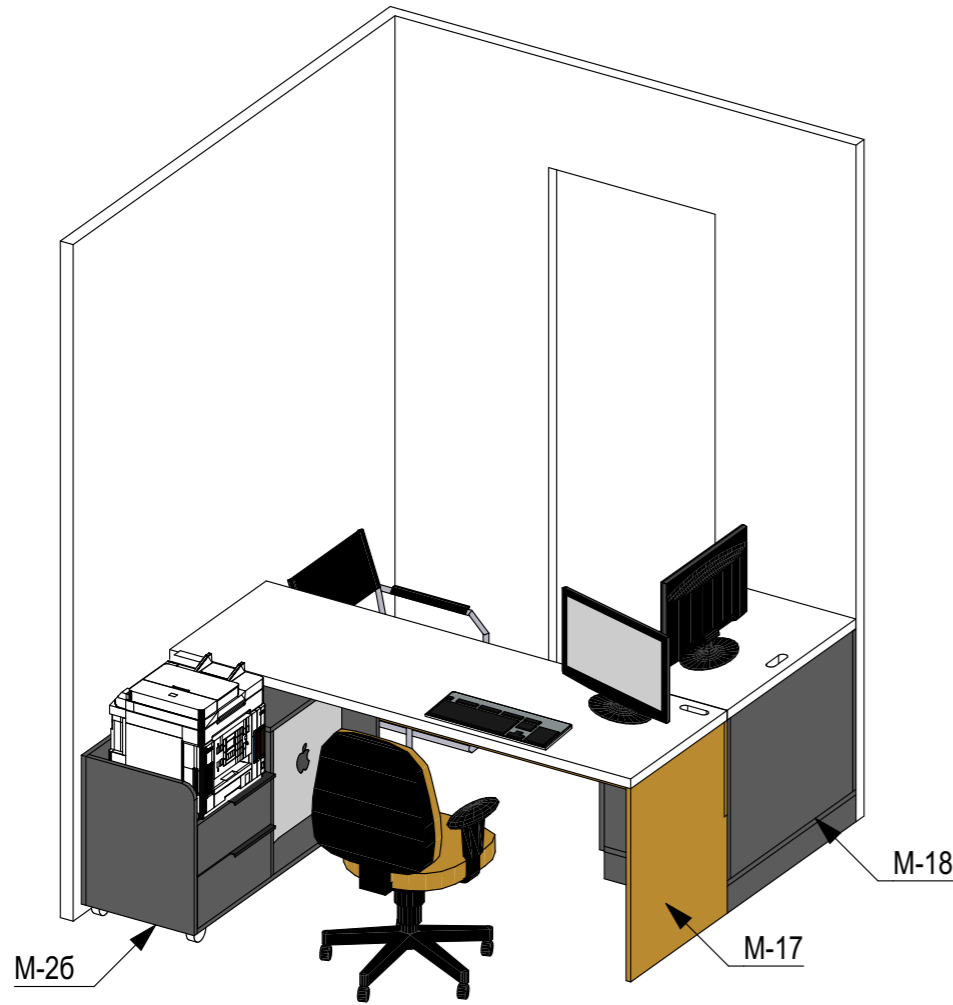

Вигляд згори

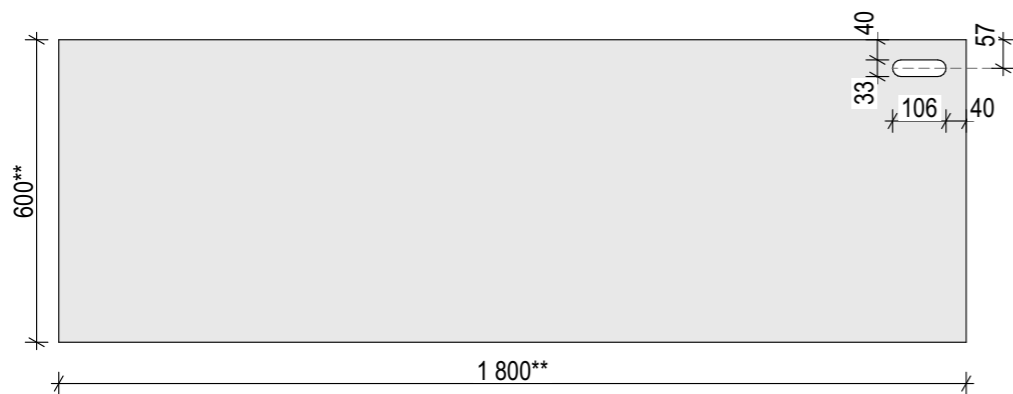

* Артикул матеріалів може бути змінений при погодженні з замовником.
 **При зміні товщини матеріалу на 16 мм ДСП плити зберегти критично важливі габаритні розміри (в кресленні помічені - **)

Вигляд спереду

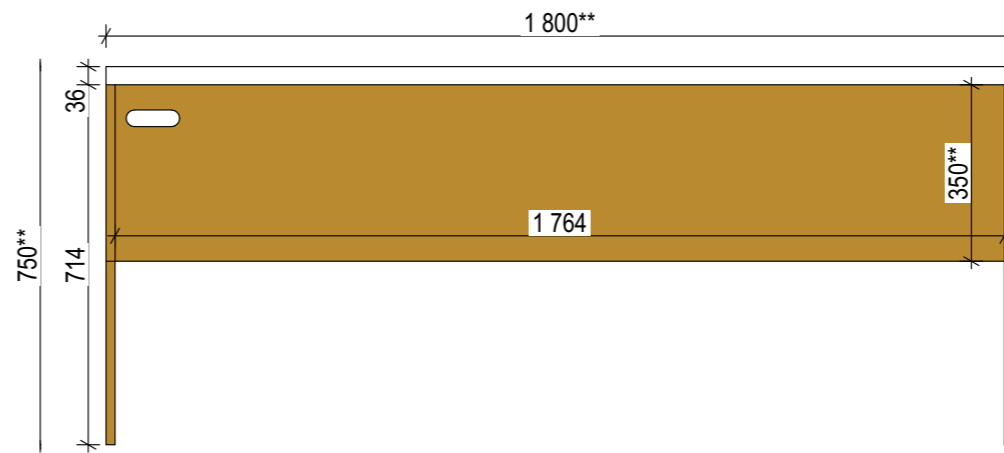

Вигляд ззаду

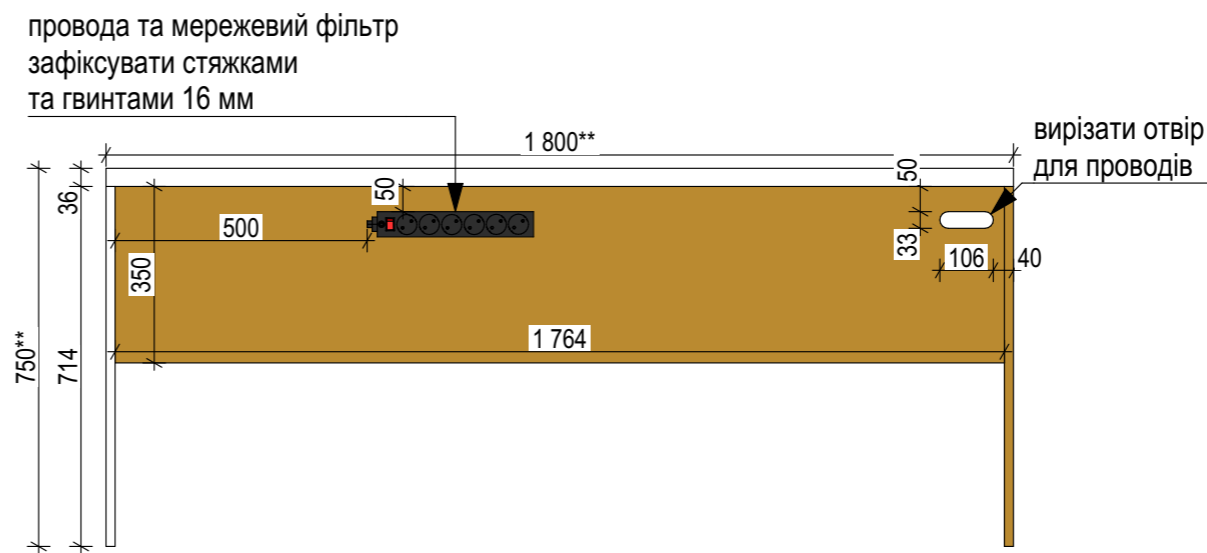

Аксонометрія

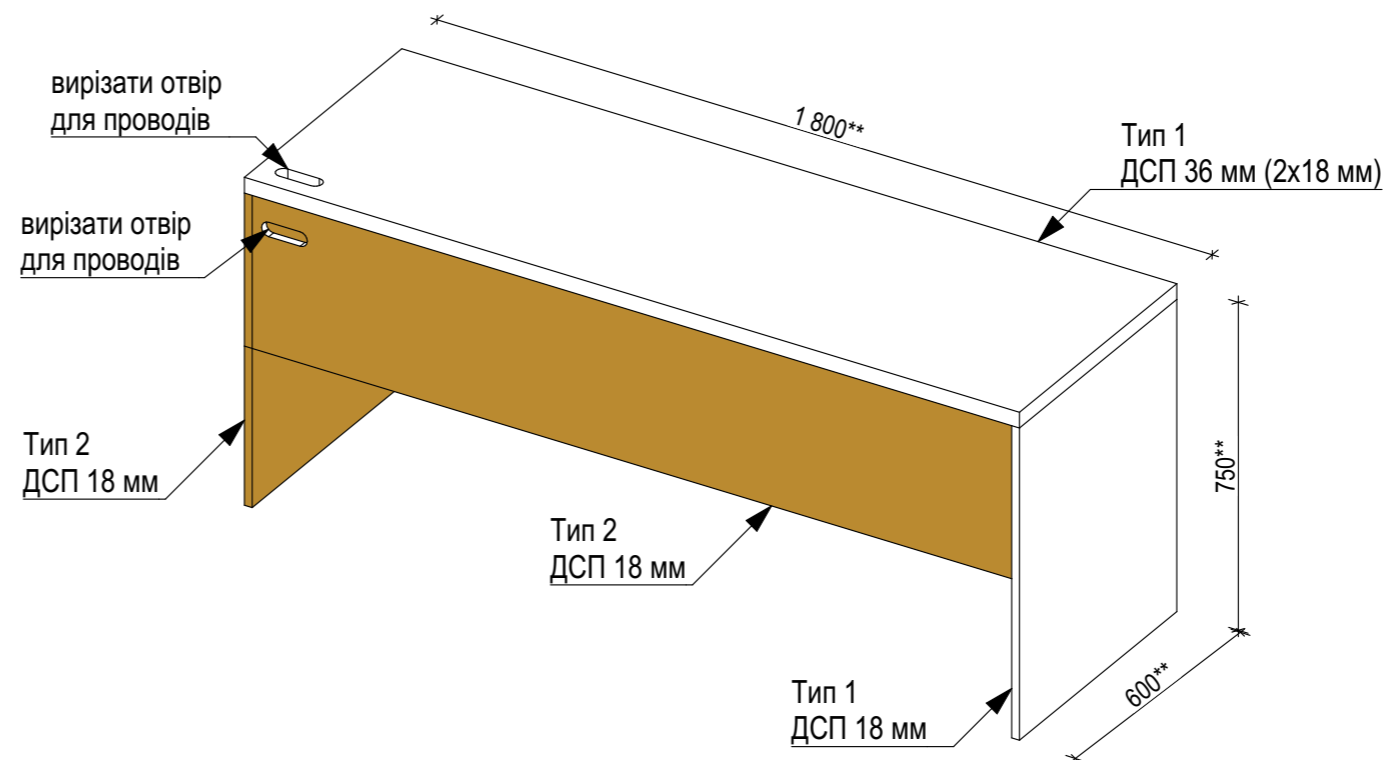

Загальні вказівки:

1. Даний проект - технічне завдання для розробки детального конструктиву підрядником. Усю відповідальність перед замовником за міцність, конструктивні, технологічні і проектні розрахунки несе виробник даного виробу.
Дана документація не є робочим проектом та носить рекомендаційний характер.
2. Рекомендовано здійснювати контрольні обміри за місцем, так як фактичні розміри можуть відрізнятися від проектних.
3. Проектувальник не несе відповідальності за достовірність інформації, наданої виробниками і постачальниками, за термін постачання, якість виконаних робіт, терміни монтажу субпідрядними організаціями;
4. Відповідальність за достовірність і компетентність замовлення несе організація, що укладає договір на постачання матеріалів і обладнання;
5. Усі лінійні та висотні розміри вказані в міліметрах.
6. За відмітку +0,000 прийнятий рівень чистої підлоги першого поверху.

Примітки:

	Корпус заглушки для дротів Small овал W=32 L=105 H=15 Siso
	Тип 1 Варіант 1 ДСП Egger W 908 SM Білий базовий 18 мм Тип 1 Варіант 2 ДСП Swisspan 0440 Біла Аляска 16 мм
	Тип 2 Варіант 1 ДСП Egger U 114 ST9 Жовтий діамант 18 мм Тип 2 Варіант 2 ДСП Swisspan 0530 BS Енергійний Жовтий 16 мм

Назва проекту	
ЦНАП Полтавської міської територіальної громади "Центр ДІЯ"	
Адреса	
вул. Соборності, 45а, у м. Полтава	
Назва альбому	
Аркуш	18/ 22
Формат	A3
Назва аркушу	
Технічне завдання на виготовлення меблів. М-17	
Номер проекту	06.23
Дата	24.11.2023

Вигляд спереду

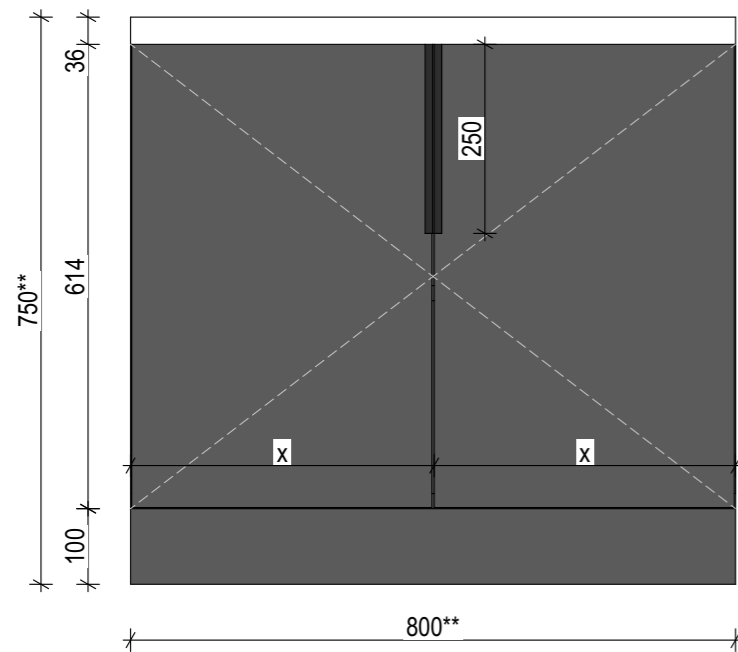

Вигляд збоку

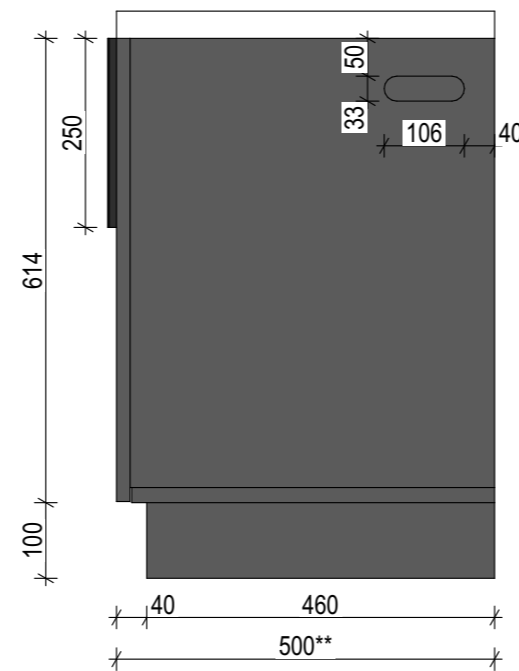

Вигляд згори

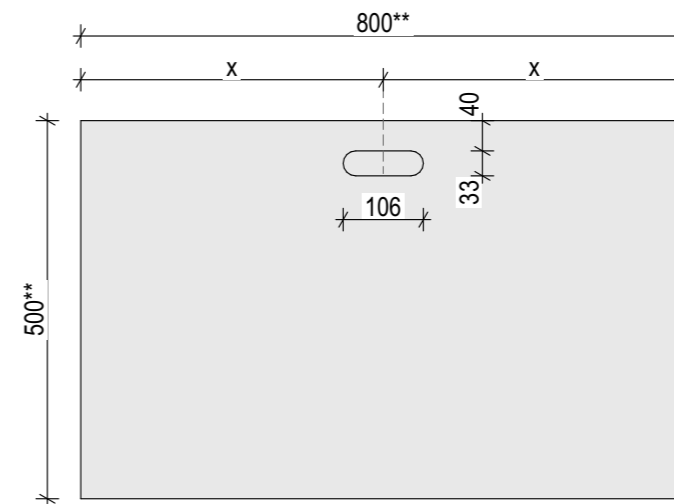

Аксонетрія

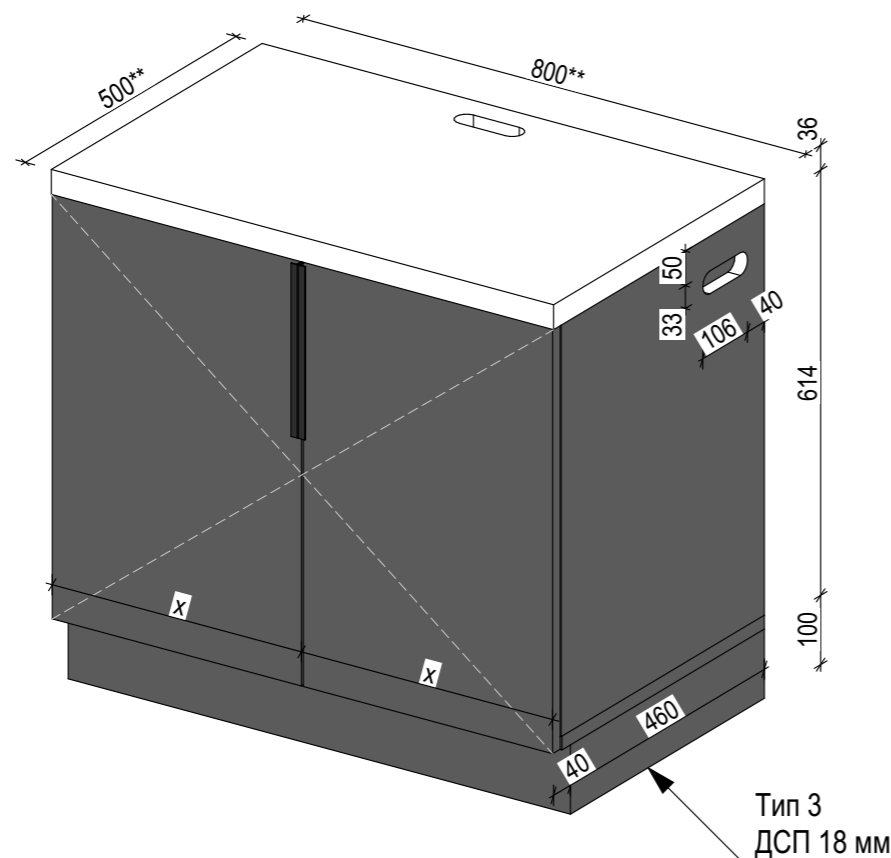

Внутрішнє наповнення

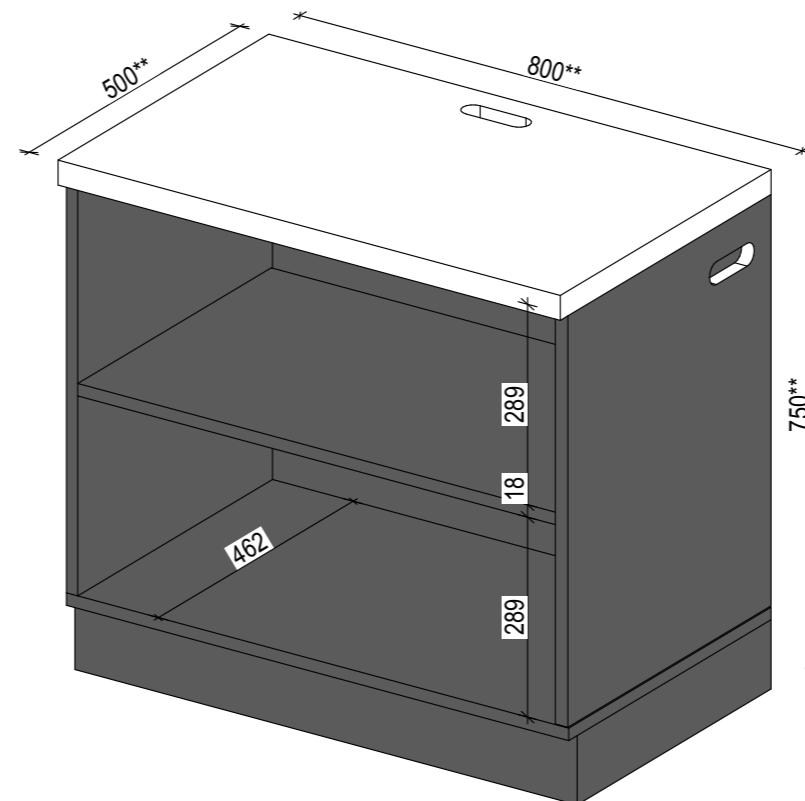

* Артикул матеріалів може бути змінений при погодженні з замовником.
 **При зміні товщини матеріалу на 16 мм ДСП плити зберегти критично важливі габаритні розміри (в кресленні помічені - **)

Загальні вказівки:

1. Даний проект - технічне завдання для розробки детального конструктиву підрядником. Усю відповідальність перед замовником за міцність, конструктивні, технологічні і проектні розрахунки несе виробник даного виробу.
 Дана документація не є робочим проектом та носить рекомендаційний характер.
2. Рекомендовано здійснювати контрольні обміри за місцем, так як фактичні розміри можуть відрізнятися від проектних.
3. Проектувальник не несе відповідальності за достовірність інформації, наданої виробниками і постачальниками, за термін постачання, якість виконаних робіт, терміни монтажу субпідрядними організаціями;
4. Відповідальність за достовірність і компетентність замовлення несе організація, що укладає договір на постачання матеріалів і обладнання;
5. Усі лінійні та висотні розміри вказані в міліметрах.
6. За відмітку +0,000 прийнятий рівень чистої підлоги першого поверху.

Примітки:

Передбачити замикання дверцят тумби на замок.

	Корпус заглушки для дротів Small овал W=32 L=105 H=15 Siso
	Ручка U 9, 5 м, чорний супер матовий 2 шт по 250 мм
	Тип 1 Варіант 1 ДСП Egger W 908 SM Білий базовий 18 мм Тип 1 Варіант 2 ДСП Swisspan 0440 Біла Аляска 16 мм
	Тип 3 Варіант 1 ДСП Egger U 963 ST9 Діамант сірий 18 мм Тип 3 Варіант 2 ДСП Swisspan 0477 Антрацит PE 16 мм

Назва проекту
 ЦНАП Полтавської міської територіальної громади "Центр ДІЯ"

Адреса
 вул. Соборності, 45а, у м. Полтава

Назва альбому

Аркуш 19/ 22 Формат А3

Назва аркушу

Технічне завдання на виготовлення меблів. М-18

Номер проекту 06.23 Дата 24.11.2023

* Артикул матеріалів може бути змінений при погодженні з замовником.

**При зміні товщини матеріалу на 16 мм ДСП плиту зберегти критично важливі габаритні розміри (в кресленні помічені - **)

Аксометрія М-19

Вигляд спереду М-19

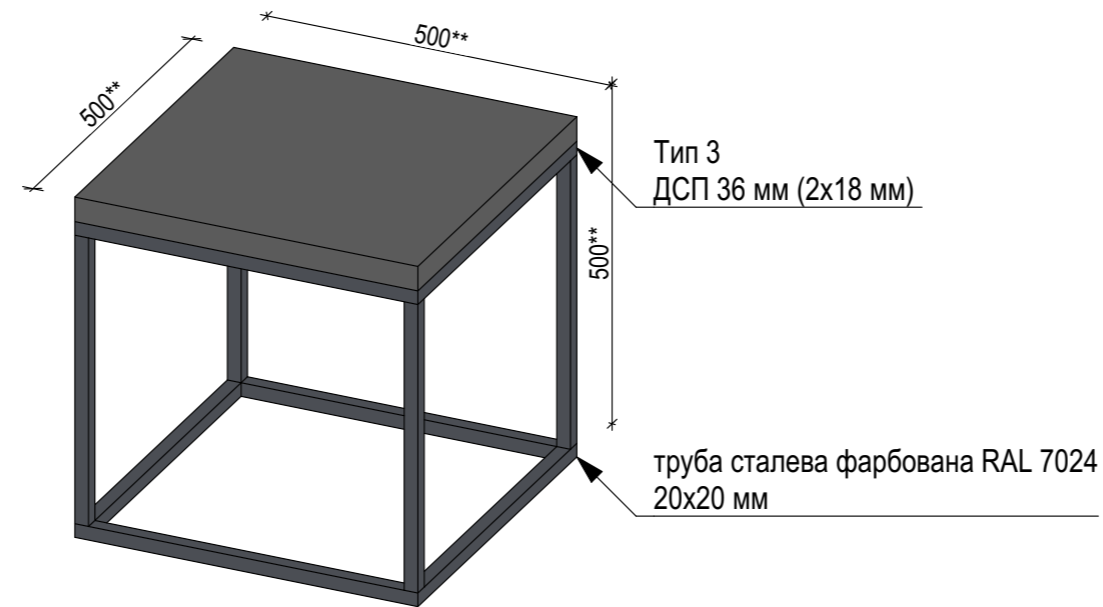
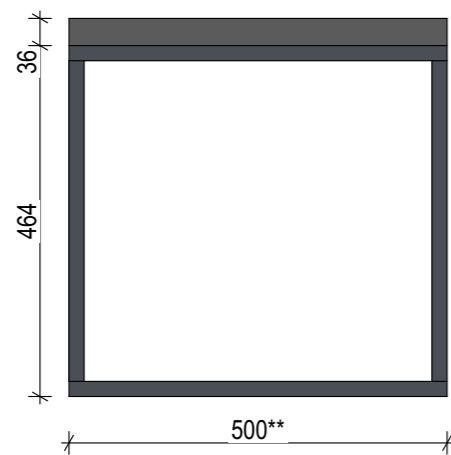

Вигляд спереду М-21

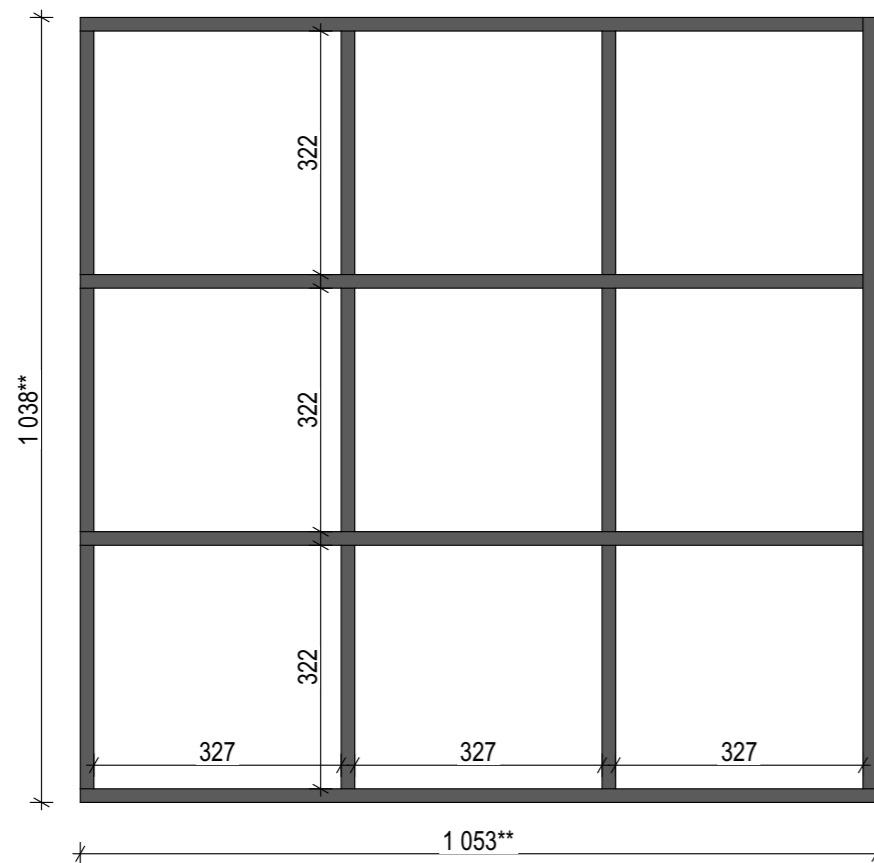

Аксометрія М-21

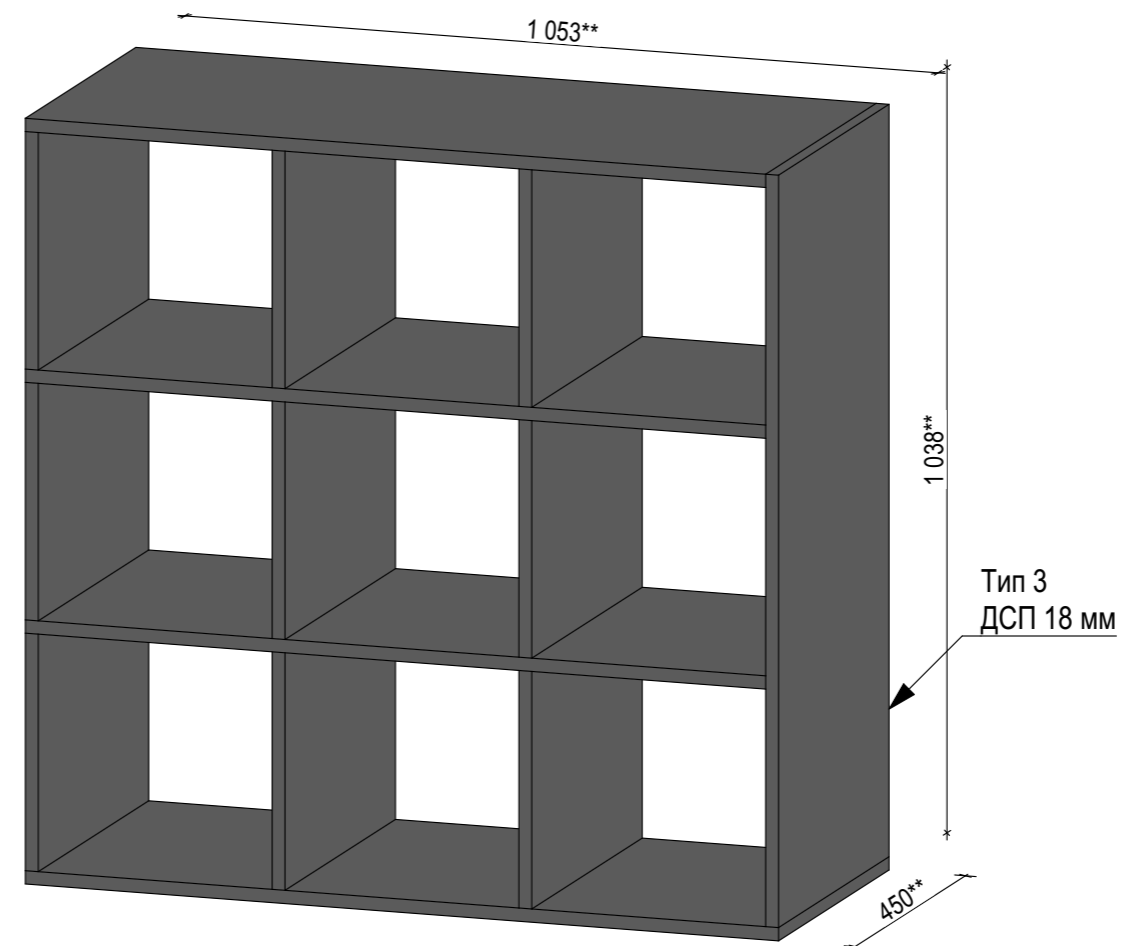

Загальні вказівки:

1. Даний проект - технічне завдання для розробки детального конструктиву підрядником. Усю відповідальність перед замовником за міцність, конструктивні, технологічні і проектні розрахунки несе виробник даного виробу.
Дана документація не є робочим проектом та носить рекомендаційний характер.
2. Рекомендовано здійснювати контрольні обміри за місцем, так як фактичні розміри можуть відрізнятися від проектних.
3. Проекувальник не несе відповідальності за достовірність інформації, наданої виробниками і постачальниками, за термін постачання, якість виконаних робіт, терміни монтажу субпідрядними організаціями;
4. Відповідальність за достовірність і компетентність замовлення несе організація, що укладає договір на постачання матеріалів і обладнання;
5. Усі лінійні та висотні розміри вказані в міліметрах.
6. За відмітку +0,000 прийнятий рівень чистої підлоги першого поверху.

Примітки:

Кромкування виконати кромкою товщиною 2мм.

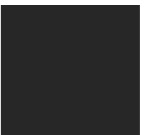
	Труба сталевая профільна фарбована RAL 7024 20x20x2
	Тип 3 Варіант 1 ДСП Egger U 963 ST9 Діамант сірий 18 мм
	Тип 3 Варіант 2 ДСП Swisspan 0477 Антрацит PE 16 мм

Назва проекту ЦНАП Полтавської міської територіальної громади "Центр ДІА"	
Адреса вул. Соборності, 45а, у м. Полтава	
Назва альбому	
Аркуш 20/ 22	Формат A3
Назва аркушу Технічне завдання на виготовлення меблів. М-19, М-21	
Номер проекту 06.23	Дата 24.11.2023

Вигляд спереду

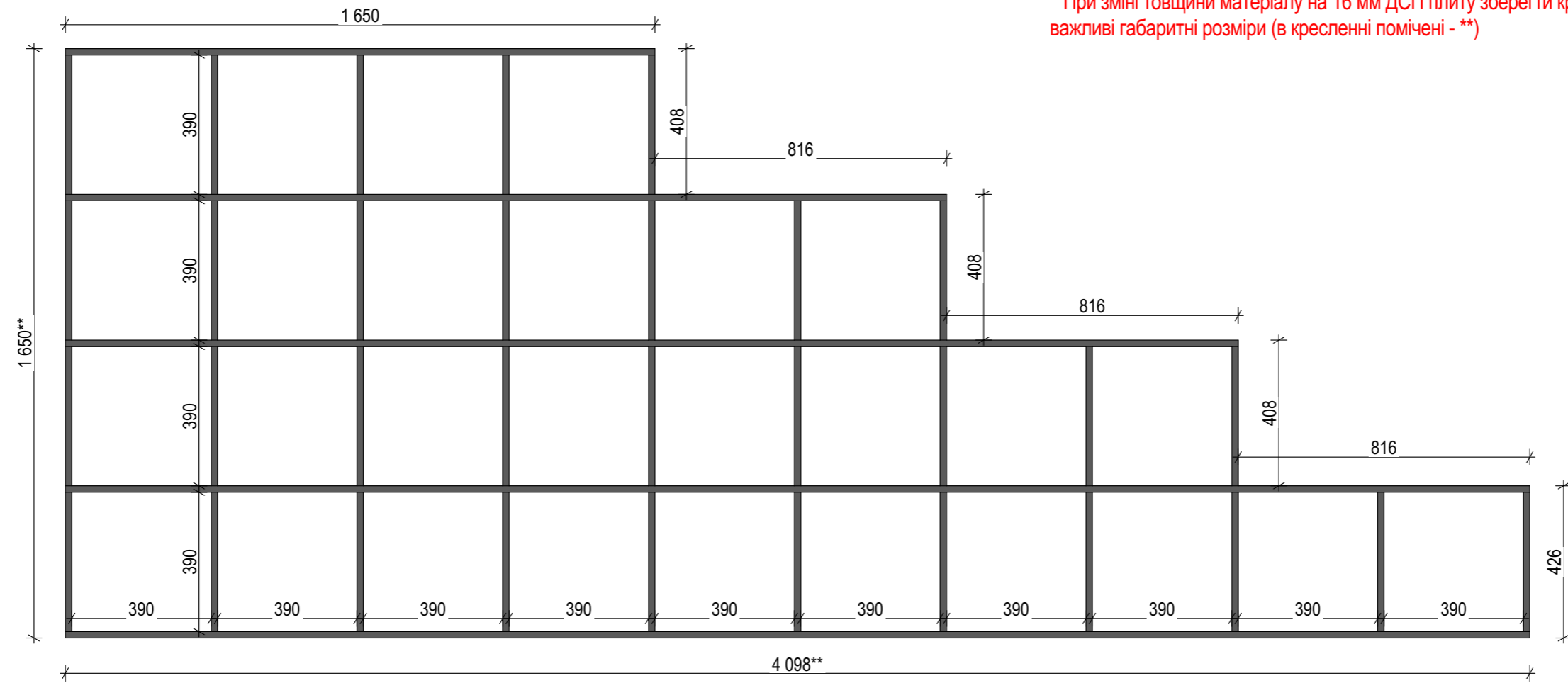

* Артикул матеріалів може бути змінений при погодженні з замовником.
 **При зміні товщини матеріалу на 16 мм ДСП плиту зберегти критично важливі габаритні розміри (в кресленні помічені - **)

Аксонетрія

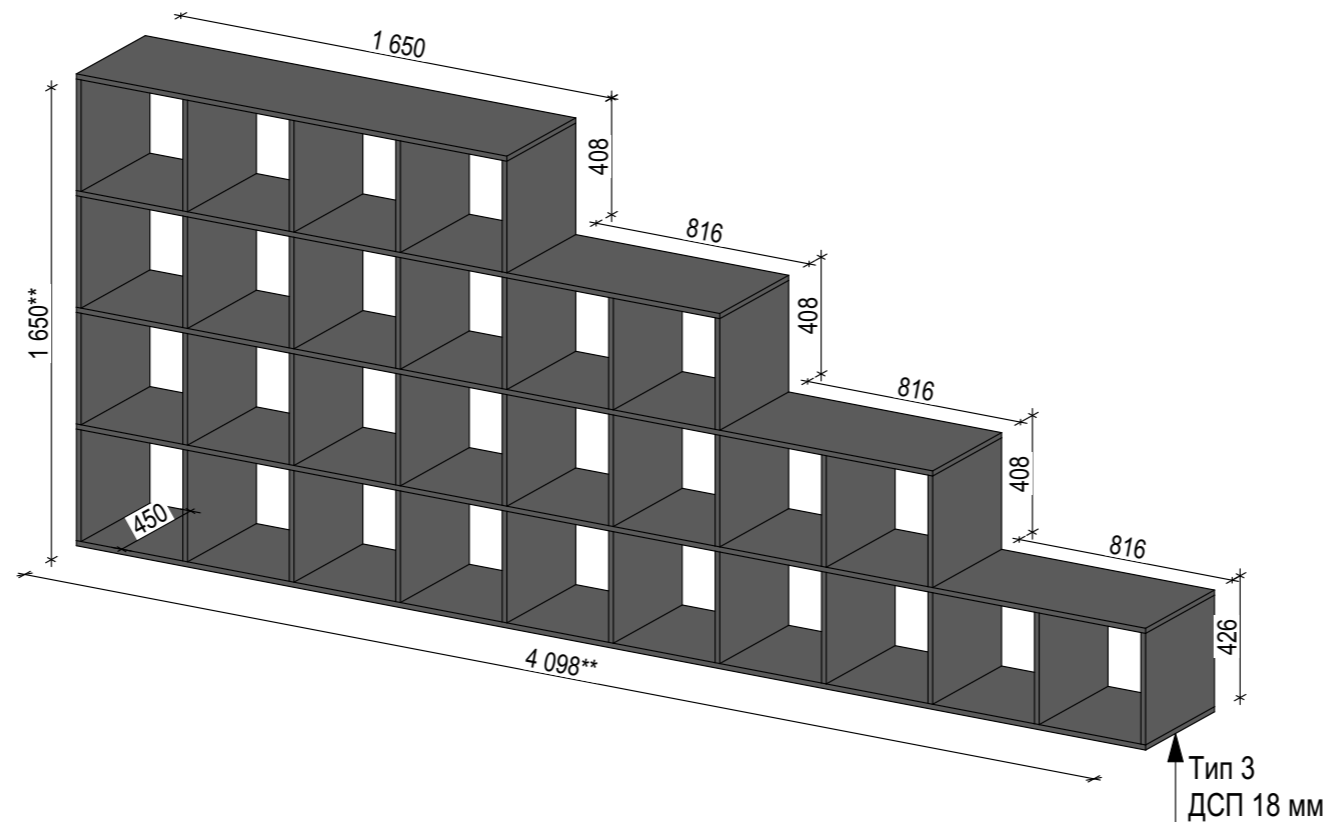

Загальні вказівки:

1. Даний проект - технічне завдання для розробки детального конструктиву підрядником. Усю відповідальність перед замовником за міцність, конструктивні, технологічні і проектні розрахунки несе виробник даного виробу.
Дана документація не є робочим проектом та носить рекомендаційний характер.
2. Рекомендовано здійснювати контрольні обміри за місцем, так як фактичні розміри можуть відрізнятися від проектних.
3. Проекувальник не несе відповідальності за достовірність інформації, наданої виробниками і постачальниками, за термін постачання, якість виконаних робіт, терміни монтажу субпідрядними організаціями;
4. Відповідальність за достовірність і компетентність замовлення несе організація, що укладає договір на постачання матеріалів і обладнання;
5. Усі лінійні та висотні розміри вказані в міліметрах.
6. За відмітку +0,000 прийнятий рівень чистої підлоги першого поверху.

Примітки:

	Тип 3 Варіант 1 ДСП Egger U 963 ST9 Діамант сірий 18 мм
	Тип 3 Варіант 2 ДСП Swisspan 0477 Антрацит PE 16 мм

Назва проекту
 ЦНАП Полтавської міської територіальної громади "Центр ДІЯ"

Адреса
 вул. Соборності, 45а, у м. Полтава

Назва альбому

Аркуш 21/22 Формат A3

Назва аркушу
Технічне завдання на виготовлення меблів. М-22

Номер проекту 06.23 Дата 24.11.2023



* Артикул матеріалів може бути змінений при погодженні з замовником.

**При зміні товщини матеріалу на 16 мм ДСП плити зберегти критично важливі габаритні розміри (в кресленні помічені - **)

Вигляд спереду

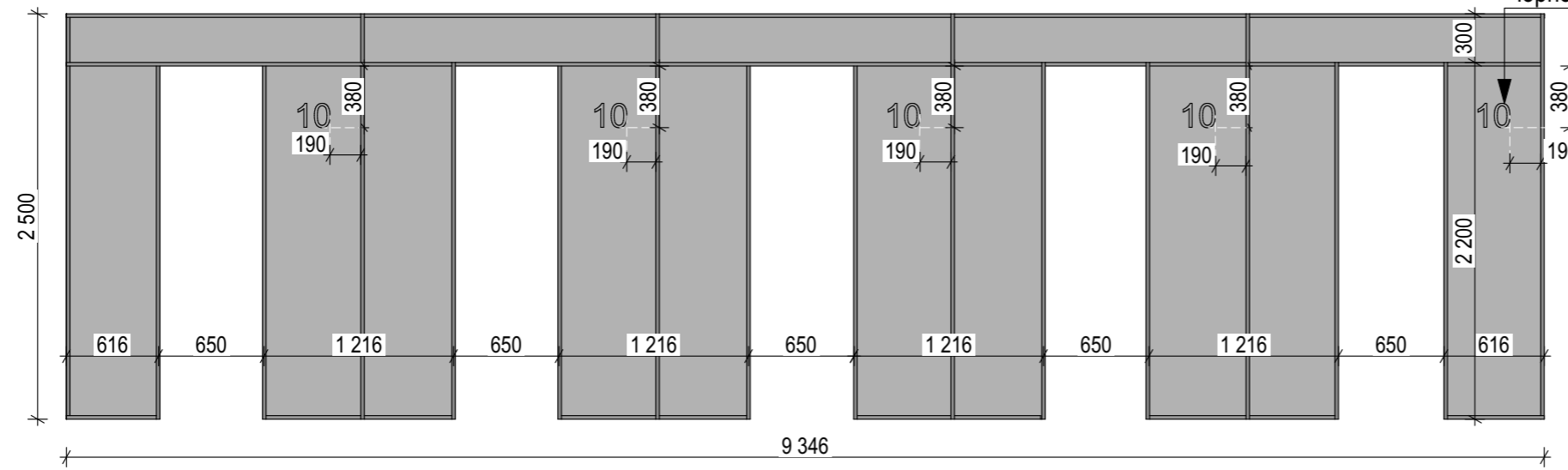

зона розташування нумерації, цифри погодити з замовником, виконані з акрилу та обклеєні чорною плівкою ORACAL 641 070

Аксонометрія

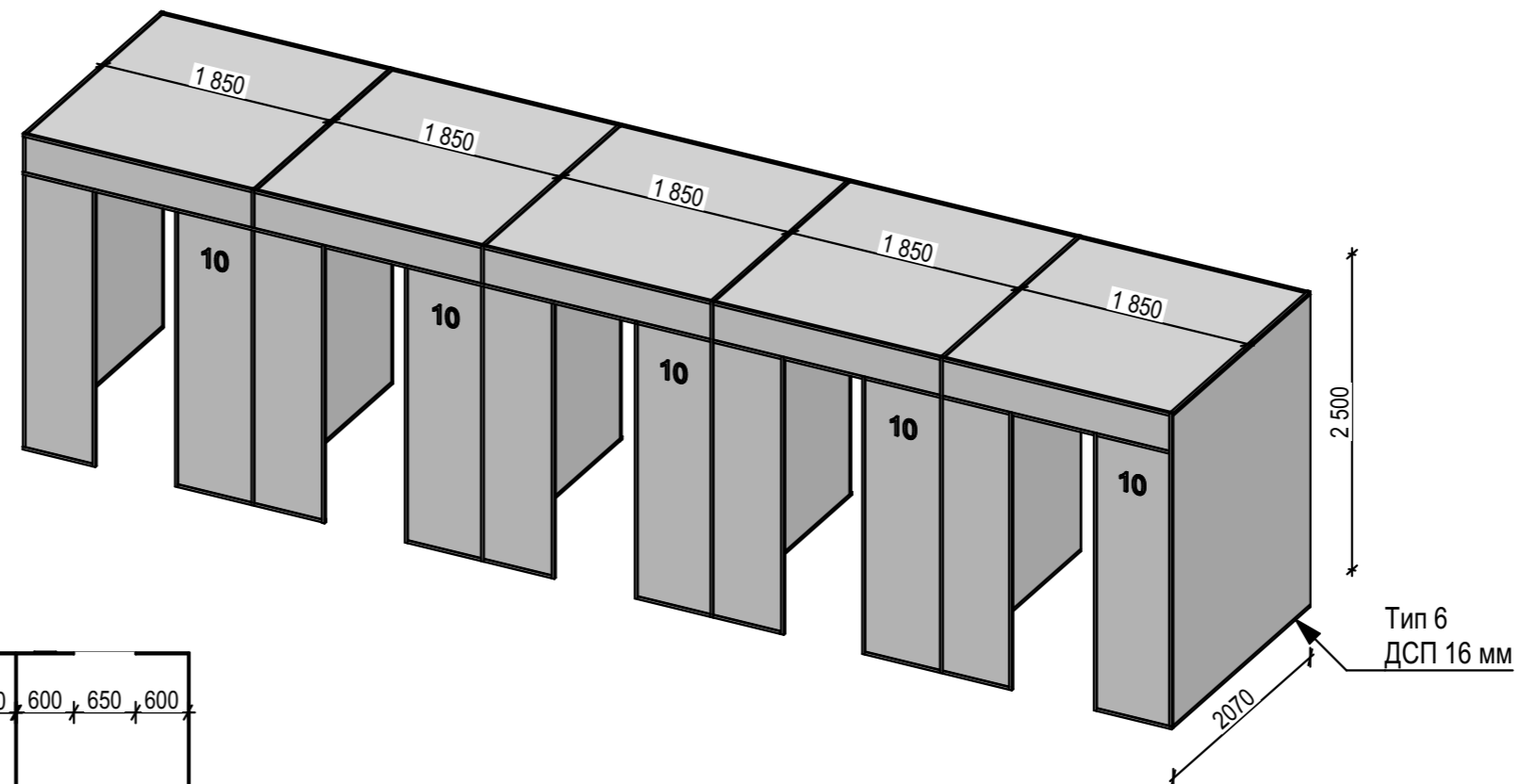

Вигляд згори

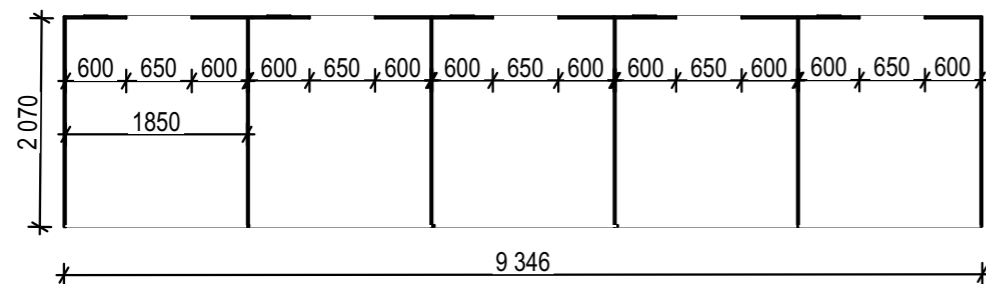

1. Конструктивні вузли перегородок можуть бути змінені згідно технології виробника.

Загальні вказівки:

1. Даний проект - технічне завдання для розробки детального конструктиву підрядником. Усю відповідальність перед замовником за міцність, конструктивні, технологічні і проектні розрахунки несе виробник даного виробу.
Дана документація не є робочим проектом та носить рекомендаційний характер.
2. Рекомендовано здійснювати контрольні обміри за місцем, так як фактичні розміри можуть відрізнятися від проектних.
3. Проектувальник не несе відповідальності за достовірність інформації, наданої виробниками і постачальниками, за термін постачання, якість виконаних робіт, терміни монтажу субпідрядними організаціями;
4. Відповідальність за достовірність і компетентність замовлення несе організація, що укладає договір на постачання матеріалів і обладнання;
5. Усі лінійні та висотні розміри вказані в міліметрах.
6. За відмітку +0,000 прийнятий рівень чистої підлоги першого поверху.

Примітки:

	Тип 6 Варіант 1
	ДСП Egger W 908 SM Білий базовий 16 мм
	Тип 6 Варіант 2
	ДСП Egger W 908 SM Білий базовий 16 мм

Назва проекту
ЦНАП Полтавської міської територіальної громади "Центр ДІЯ"

Адреса
вул. Соборності, 45а, у м. Полтава

Назва альбому

Аркуш 22/22 Формат А3

Назва аркушу

Технічне завдання на виготовлення перегородок

Номер проекту 06.23 Дата 24.11.2023

AXIOMA